

Vespa möchte Ihnen danken

dass Sie eines ihrer Produkte gewählt haben. Wir haben diese Bedienungsanleitung für Sie vorbereitet, so dass Sie die Qualität des Fahrzeug voll genießen können. Wir empfehlen Ihnen vor dem Antritt der ersten Fahrt, die Bedienungsanleitung vollständig und aufmerksam zu lesen. Die Bedienungsanleitung enthält nützliche Informationen, Ratschläge und Hinweise für den richtigen Gebrauch Ihres Fahrzeugs. Weiterhin erhalten Sie technische Details und Einzelheiten, die Sie von der Richtigkeit Ihrer Wahl überzeugen werden. Wir sind sicher, dass Sie sich bei Beachtung aller Anweisungen schnell mit Ihrem neuen Fahrzeug vertraut machen, und es lange Zeit mit Zufriedenheit nutzen werden. Diese Veröffentlichung ist grundlegender Bestandteil des Fahrzeugs und muss bei Verkauf dem neuen Eigentümer übergeben werden.

# Vespa Gts SuperTech 300 hpe



Die Angaben in dieser Bedienungsanleitung sind derart zusammengestellt worden, dass sie in erster Linie eine klare und einfache Gebrauchsanleitung liefern. Außerdem werden kleine Wartungsarbeiten und die regelmäßigen Kontrollen beschrieben, die bei einem **Vertragshändler oder bei einer autorisierten PIAGGIO-Vertragswerkstatt** durchgeführt werden sollen. Dieses Heft enthält außerdem Anleitungen für einige einfache Reparaturarbeiten. Arbeiten, die nicht ausdrücklich in dieser Bedienungsanleitung beschrieben sind, erfordern besondere Werkzeuge bzw. besondere technische Kenntnisse. Wenden Sie sich für diese Arbeiten an eine autorisierte **PIAGGIO Vertragswerkstatt bzw. an einen Vertragshändler**.



### **Sicherheit der personen**

Die mangelnde oder nicht vollständige Beachtung dieser Vorschriften kann schwere Gefahren für die Sicherheit und Unversehrtheit der Personen verursachen.



### **Umweltschutz**

Gibt die richtigen Verhaltensweisen an, so dass der Einsatz des Fahrzeuges keine Schäden an der Umwelt verursacht.



### **Unversehrtheit des fahrzeugs**

Die mangelnde oder nicht vollständige Beachtung dieser Vorschriften kann schwere Gefahren für die Sicherheit und Unversehrtheit des Fahrzeuges verursachen, oder auch den Verfall der Garantieleistungen bedeuten.

*Die Zeichen, die auf dieser Seite wiedergegeben werden, sind sehr wichtig. Sie dienen dazu bestimmte Stellen in diesem Heft besonders hervorzuheben, denen besondere Aufmerksamkeit gewidmet werden muss. Wie Sie sehen, bestehen diese Zeichen aus einem jeweils unterschiedlichen graphischen Symbol und einer unterschiedlichen Farbe, was Ihnen ermöglichen soll sofort, einfach und klar die Zuordnung des Inhalts zu dem jeweiligen Bereich vorzunehmen.*



# INHALTSVERZEICHNIS

<b>ALLGEMEINE VORSCHRIFTEN.....</b>	7	Einstellen der Stoßdämpfer.....	77
Allgemeine Vorschriften.....	8	Einfahren.....	79
<b>FAHRZEUG.....</b>	9	Starten van de motor.....	79
Das cockpit.....	10	Vorkehrungen.....	81
Kontrolllampeneinheit.....	12	Bei startschwierigkeiten.....	82
Digitales display.....	14	Abstellen des Motors.....	82
Taste "MODE".....	39	Katalysator.....	83
Zündschlüssel.....	40	Ständer.....	83
Lenkerschloss absperren.....	41	Automatische kraftübertragung.....	84
Lenkschloss aufsperrn.....	42	Sicheres fahren.....	85
Lenkradschloss absperren.....	42	<b>WARTUNG.....</b>	89
Hupendruckknopf.....	43	Motorölstand.....	90
Umschalter fernlicht/ abblendlicht.....	43	Kontrolle Motorölstand.....	90
Startschalter.....	44	Nachfüllen von Motoröl.....	91
Schalter zum Abstellen des Motors.....	45	Ölkontrolllampe (unzureichender öldruck).....	91
Antiblockiersystem (ABS).....	45	Motorölwechsel.....	91
Antiblockiersystem (ASR).....	47	Hinterradgetriebeölstand.....	92
Die wegfahrsperr.....	54	Reifen.....	95
LED-Kontrollanzeige für eingeschaltete Wegfahrsperr.....	54	Ausbau der zündkerze.....	96
Fernsteuerung.....	55	Ausbau luftfilter.....	97
Wechseln der Batterien in der Fernbedienung.....	65	Kühlflüssigkeitsstand.....	97
USB-Buchse.....	66	Kontrolle bremsflüssigkeitsstand.....	99
OBD-Buchse.....	68	Batterie.....	100
Openen van het zadel voor de toegang tot de helmzak met		Inbetriebnahme einer neuen Batterie.....	101
afstandsbediening.....	68	Längerer stillstand.....	102
Sitzbanköffnung.....	69	Sicherungen.....	103
Öffnen des vorderen Handschuhfachs.....	69	Lampen.....	110
Öffnen der sitzbank als zugang zum helmfach im notfall.....	69	Auswechseln der scheinwerferlampen.....	112
Taschenhaken.....	70	Einstellung des scheinwerfers.....	112
Fahrgestell- und motornummer.....	70	Vordere blinker.....	113
<b>BENUTZUNGSHINWEISE.....</b>	73	Rücklichteinheit.....	114
Kontrollen.....	74	Hintere blinker.....	114
Auftanken.....	74	Nummernschildbeleuchtung.....	115

Helmfachbeleuchtung.....	115
Rückspiegel.....	116
Hinterrad-scheiben-bremse.....	117
Loch im reifen.....	118
Stilllegen des fahrzeugs.....	119
Fahrzeugreinigung.....	119
Fehlersuche.....	123
<b>TECHNISCHE DATEN.....</b>	<b>127</b>
Daten.....	128
<b>ERSATZTEILE UND ZUBEHÖR.....</b>	<b>135</b>
Hinweise.....	136
<b>DAS WARTUNGSPROGRAMM.....</b>	<b>139</b>
Tabelle wartungsprogramm.....	140
Empfohlene Produkte.....	142
<b>SONDERAUSSTATTUNGEN.....</b>	<b>145</b>
Gepäckträger.....	146
Wetterschutz.....	147

# Vespa Gts SuperTech 300 hpe

**Vespa®**



**Kap. 01  
Allgemeine  
Vorschriften**

## Allgemeine Vorschriften (01\_01)

Das Fahrzeug ist mit dem "Canister", dem wesentlichen Bauteil des Systems für die Kontrolle der Verdunstungsemissionen von Kraftstoff ausgestattet, in Übereinstimmung mit den geltenden Normen.

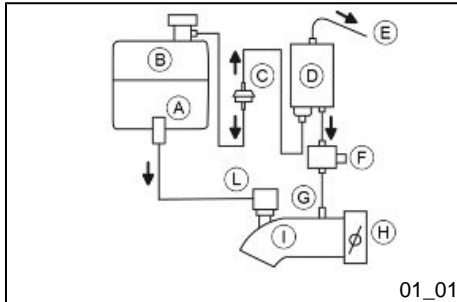

**A.** Kraftstoffpumpe

**B.** Benzintank

**C.** Zwei-Wege-Belüftungsventil von Kraftstoffdämpfen

**D.** Aktivkohlefilter

**E.** Entlüftungsröhre in die Umgebung

**F.** Einseitig ausgerichtetes elektronisches Kraftstoffdampf-Entlüftungsventil (vom Motorsteuergerät gesteuert)

**G.** Unterdruckanschluss

**H.** Drosselkörper

**I.** Luftansaugkrümmer

**L.** Einspritzdüse



# Vespa Gts SuperTech 300 hpe

**Vespa®**



**Kap. 02  
Fahrzeug**

## Das cockpit (02\_01, 02\_02)

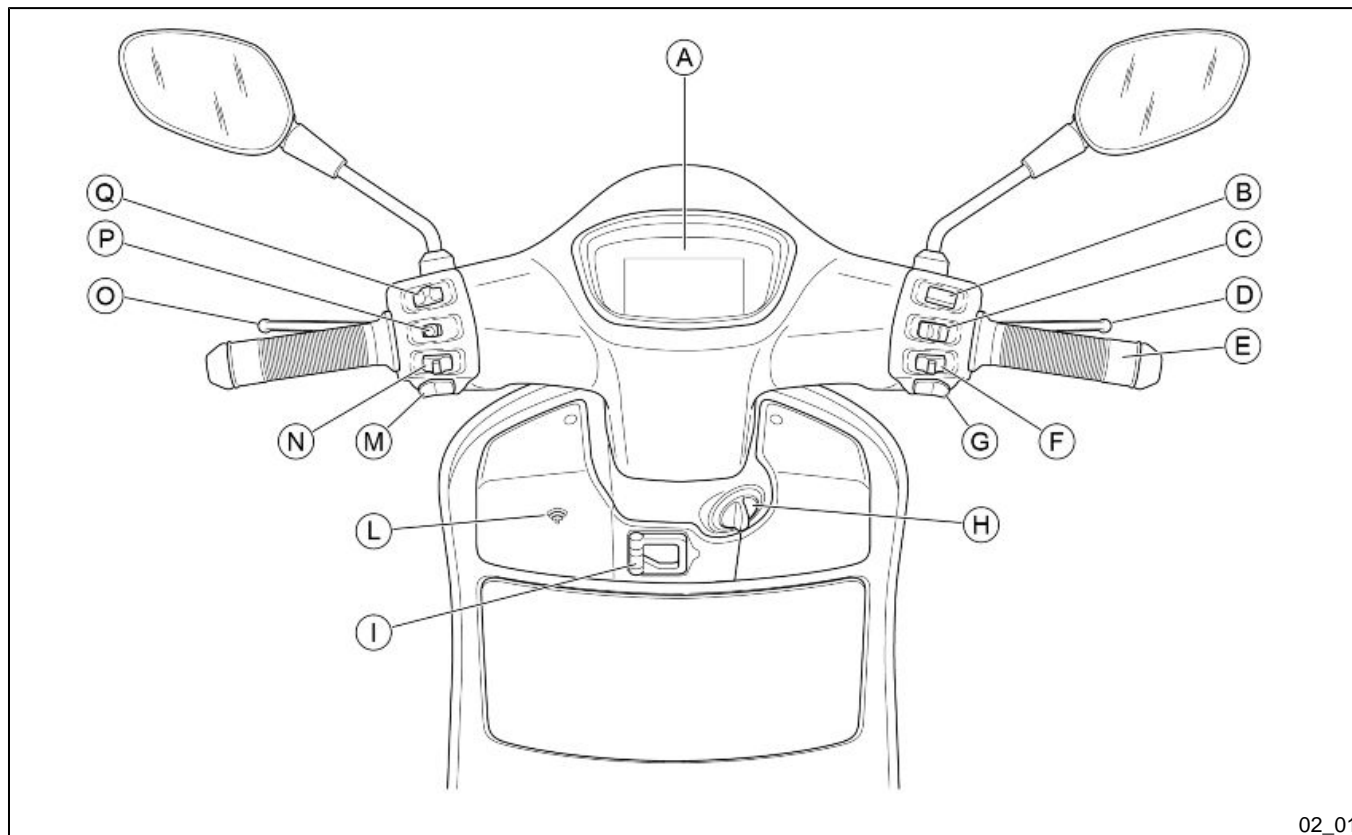

02\_01

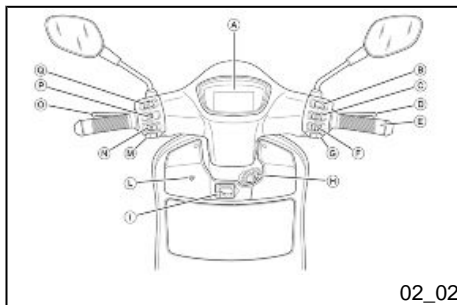

02\_02

**Legende:****A** = Instrumenteneinheit**B** = Taste für Sitzbanköffnung**C** = Not-Aus Schalter RUN/OFF**D** = Bremshebel Vorderradbremse**E** = Gasgriff**F** = Taste Aktivierung/Deaktivierung ASR-System**G** = Anlasserschalter**H** = Anlasserschalter**I** = Taschenhaken**L** = Bereich für passive Erkennung (Fernbedienung, TAG mit integriertem Transponder)**M** = Hupenschalter**N** = Blinkerschalter**O** = Bremshebel Hinterradbremse**P** = Joystick MODE**Q** = Licht-Wechselschalter

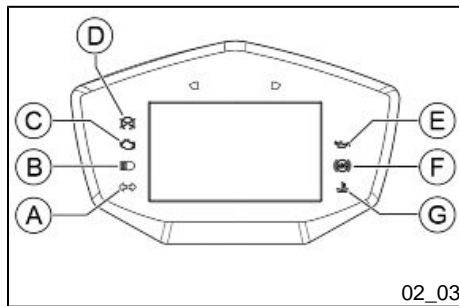

## Kontrolllampeneinheit (02\_03, 02\_04)

Nachstehend werden die wichtigsten Kontrolllampen auf dem Armaturenbrett beschrieben.

### TABELLE KONTROLLAMPEN

Kontrolllampe	Beschreibung	Farbe	Angabe
A	Blinkerkontrolle	Grün	Betätigung Blinker
B	Fernlichtkontrolle	Blau	Aktivierung Fernlicht
C	MIL Kontrolllampe	Bernstein	Fehler im Einspritzsystem
D	Kontrolllampe Schalter zum Abstellen des Motors	Rot	Abstellen des Motors
E	Kontrolllampe für unzureichenden Motoröldruck	Rot	Füllstand kontrollieren und ggf. nachfüllen
F	ABS-Kontrolllampe	Bernstein	ABS-Steuerung

Kontrolllampe	Beschreibung	Farbe	Angabe
G	Kontrolllampe hohe Temperatur Kühlflüssigkeit	Rot	Füllstand kontrollieren und ggf. nachfüllen

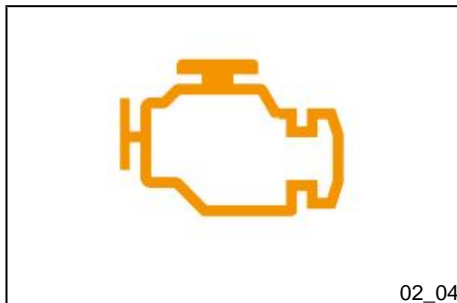

### MIL-Kontrollleuchte - Störung Einspritzsystem

Diese Kontrollleuchte schaltet sich ein, wenn während des Betriebs des Fahrzeugs eine Störung im elektronischen Motorsteuersystem auftritt.

#### WARNUNG



**DAUERHAFT LEUCHTENDE MIL-KONTROLLLAMPE: DIE FAHRT KANN FORTGESETZT WERDEN, ES SOLLTEN JEDOCH STARKE BEANSPRUCHUNGEN DES MOTORS ODER HOHE GESCHWINDIGKEITEN VERMIEDEN WERDEN. WENDEN SIE SICH SO BALD WIE MÖGLICH AN EINE AUTORISIERTE VERTRAGSWERKSTATT FÜR DIE NÖTIGEN ÜBERPRÜFUNGEN.**

**BLINKENDE MIL-KONTROLLLAMPE: DIE LÄNGERE NUTZUNG DES FAHRZEUGS MIT BLINKENDER MIL-KONTROLLLAMPE KANN SCHÄDEN AM KATALYSATOR, AM MOTOR ODER AM FAHRZEUG VERURSACHEN. WENDEN SIE SICH SO BALD WIE MÖGLICH AN EINE AUTORISIERTE VERTRAGSWERKSTATT FÜR DIE NÖTIGEN ÜBERPRÜFUNGEN.**

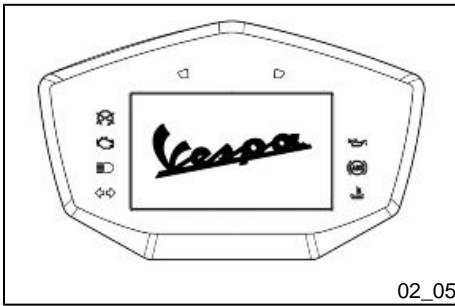

**Digitales display (02\_05, 02\_06, 02\_07, 02\_08, 02\_09, 02\_10, 02\_11, 02\_12, 02\_13, 02\_14, 02\_15, 02\_16, 02\_17, 02\_18, 02\_19, 02\_20, 02\_21, 02\_22, 02\_23, 02\_24, 02\_25, 02\_26, 02\_27, 02\_28, 02\_29, 02\_30, 02\_31, 02\_32, 02\_33, 02\_34, 02\_35, 02\_36, 02\_37, 02\_38, 02\_39, 02\_40, 02\_41, 02\_42, 02\_43, 02\_44, 02\_45, 02\_46, 02\_47, 02\_48, 02\_49, 02\_50, 02\_51, 02\_52, 02\_53)**

Das Fahrzeug ist mit einer Instrumenteneinheit mit TFT-Farbdisplay (Thin Film Transistor) ausgestattet.

Die Instrumenteneinheit liefert alle Informationen, die für ein sicheres Fahren erforderlich sind, und ermöglicht die individuelle Einstellung der Fahrzeugparameter.

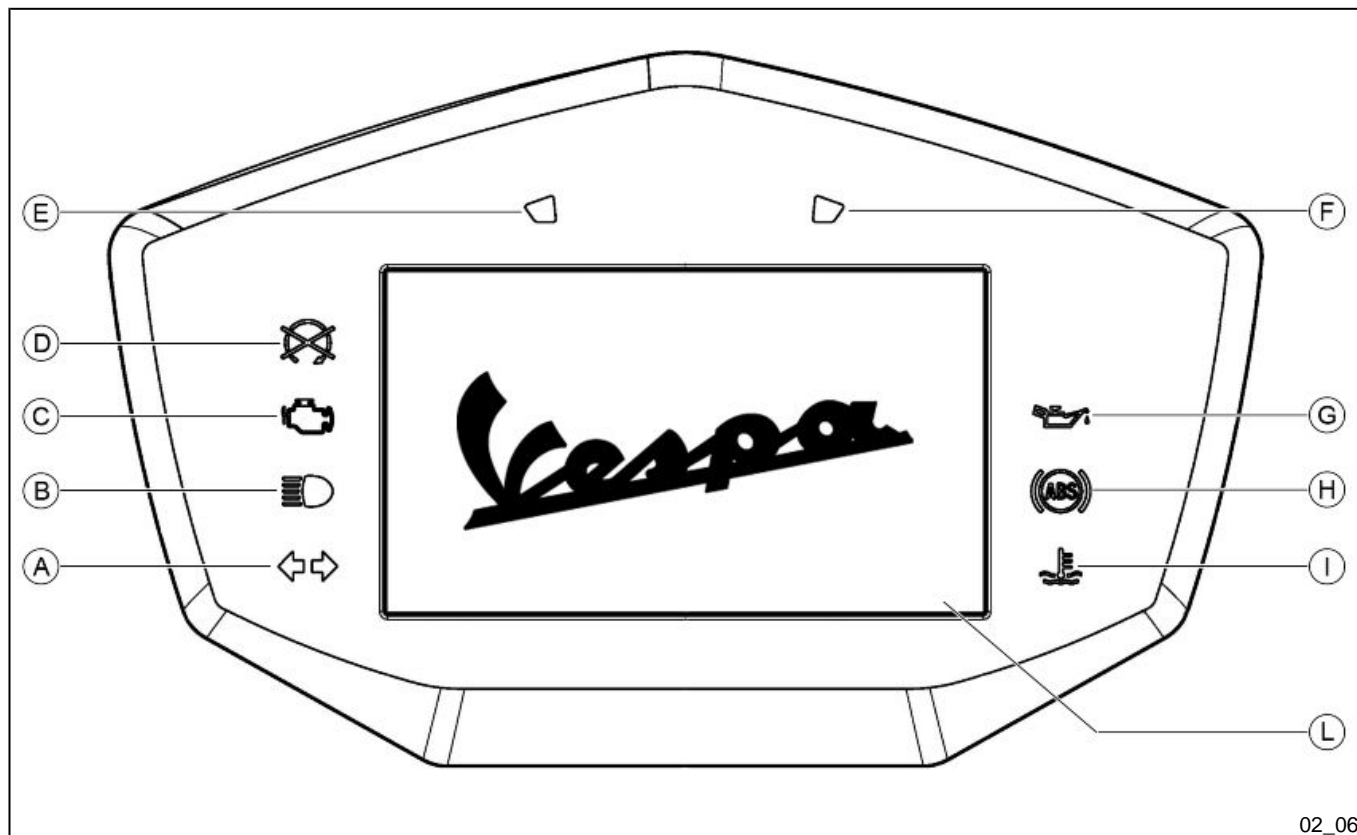

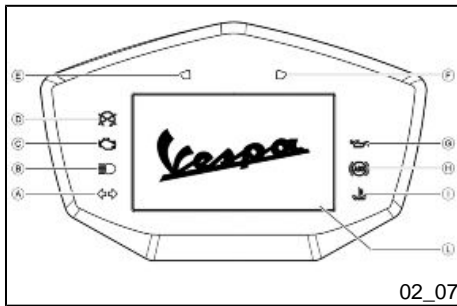

02\_07

- A = Blinkerkontrolle
- B = Fernlichtkontrolle
- C = MIL-Kontrollleuchte - Störung Einspritzsystem
- D = Kontrolllampe Schalter zum Abstellen des Motors
- E = Kontrolllampe Wegfahrsperre
- F = Helligkeitssensor Digitaldisplay
- G = Motoröldruckkontrolle
- H = ABS-Kontrolllampe
- I = Kontrolllampe erhöhte Temperatur des Kühlmittels
- L = Display

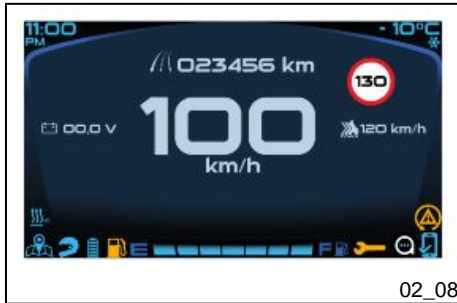

02\_08

Auf dem Hauptdisplay werden alle Informationen und Elemente angezeigt, die zum Fahren notwendig sind.



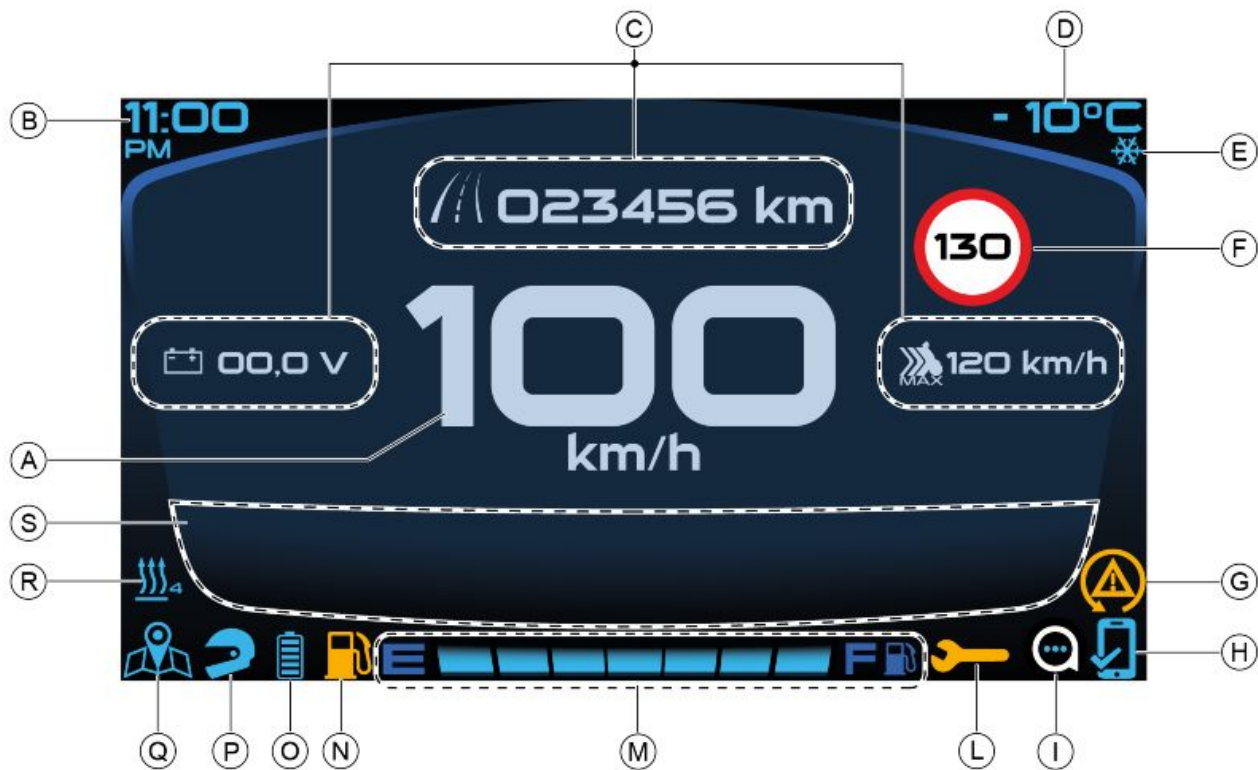

02\_09

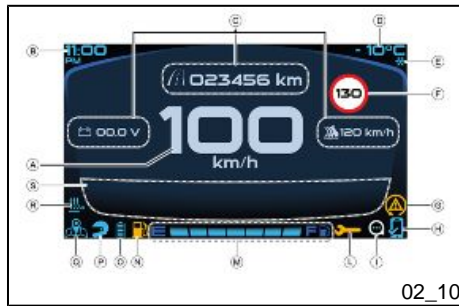

02\_10

A = Tachometer

B = Uhr (Format 12h oder 24h)

C = Multifunktionsstafel

D = Umgebungstemperaturanzeige

E = Eissymbol

F = Geschwindigkeitsbegrenzungsanzeige über das Navigationssystem

G = ASR-Kontrolllampe

H = Symbol Bluetooth-Verbindung mit Smartphone aktiv

I = Symbol für die Verbindung zwischen der PIAGGIO-App auf dem Smartphone und dem VMP-Steuergerät im Fahrzeug

L = Symbol planmäßige Wartung fällig (Service-Kontrolllampe)

M = Benzinstandanzeiger

N = Symbol Benzinreserve

O = Symbol Batteriestand des Smartphones

P = Symbol Bluetooth-Verbindung mit Kopfhörer aktiv

Q = Symbol GPS-Navigation aktiv auf Smartphone

R = Vorbereitung Symbol beheizbares Zubehör und Verwaltung der Heizstufe (optional)

S = Panel für **Warnhinweise /Informationen** - Verwaltung Multimedia-System (VMP - Vespa MIA)

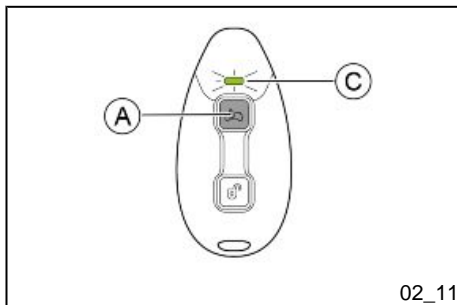

**Zum Einschalten und Anzeigen des Digitaldisplays** die Fernbedienung aktivieren (siehe Abschnitt "Fernbedienung"), die Taste «A» drücken und warten, bis die grüne LED «C» blinkt.

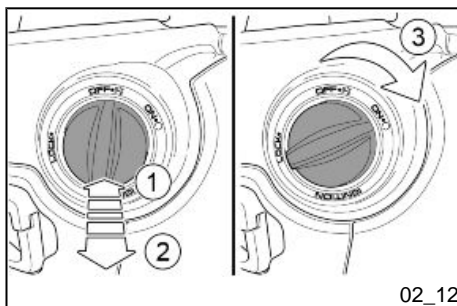

Den Anlassschalter **drücken und loslassen**: Es wird die Meldung "**Willkommen, Sie können den Startknopf drehen**" angezeigt.

Den Anlassschalter auf «ON» drehen.



### WARTUNGSSYMBOL (SERVICE-KONTROLLLAMPE)

Diese Funktion zeigt die planmäßigen Wartungsarbeiten an. Bei jeder Drehung des Zündschlüssels auf "ON", nach der anfänglichen Prüfung des Armaturenbretts, wenn weniger als 300 km (186.41 mi) bis zur nächsten Inspektion fehlen, blinkt das angegebene Symbol 10 Sekunden lang.

Wenn der Kilometerstand der Inspektion erreicht ist, bleibt das Symbol bei jedem Drehen des Zündschlüssels auf «ON» dauerhaft eingeschaltet, bis die Inspektion durchgeführt wird.

Wenden Sie sich an eine **autorisierte Vertragswerkstatt**, um die Wartungsarbeiten durchführen zu lassen.



### ANZEIGE DER AUSSENTEMPERATUR MIT EISSYMBOL

Bei jeder Drehung des Zündschlosses in die Position «ON» erscheint auf dem Digitaldisplay die Angabe der Außentemperatur in °C oder °F.

Wenn die Außentemperatur unter 3°C (37,4°F) liegt, meldet das Digitaldisplay mit dem entsprechenden Symbol das mögliche Vorhandensein von Eis auf der Fahrbahn.

Unter diesen Bedingungen wird empfohlen vorsichtiger zu fahren.



### MULTIFUNKTIONSTAFEL

Die Multifunktionsstafel zeigt durch **kurzes Drücken** des **Joysticks MODE** nach rechts oder nach links die folgenden Informationen zyklisch an:

### ANMERKUNG



«**KURZER DRUCK**»: BETÄTIGEN DER TASTE FÜR WENIGER ALS 0,5 SEKUNDEN;

«**LANGER DRUCK**»: BETÄTIGEN DER TASTE FÜR MEHR ALS 2 SEKUNDEN.

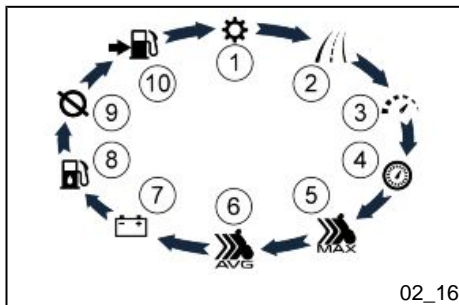

02\_16

1. Settings
2. Gesamt-Kilometerzähler
3. Teilstrecken-Kilometerzähler
4. Reisezeit
5. Höchstgeschwindigkeit
6. Durchschnittsgeschwindigkeit
7. Batterie-Ladezustand
8. Momentaner Verbrauch
9. Durchschnittlicher Verbrauch
10. Reichweite

#### WARNUNG



DER ZUGRIFF AUF DIE FUNKTION «SETTINGS» IST NUR BEI STEHENDEM FAHRZEUG MÖGLICH.

#### Rücksetzung Teilkilometer und Durchschnittsverbrauch

Während der Anzeige einer der folgenden Funktionen:

- Teilstrecken-Kilometerzähler
- Durchschnittlicher Verbrauch

Der gewählte Wert wird durch **langen Druck** des **Joysticks MODE** in Richtung **MITTE** zurückgesetzt.

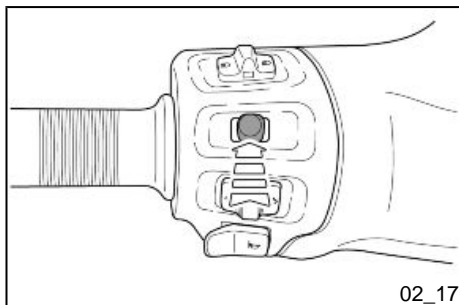

02\_17



02\_18



02\_19



02\_20

## MENÜ SETTINGS

Bei stehendem Fahrzeug durch kurzen Druck des Joysticks nach rechts oder nach links die Funktion **«Settings»** in der Mitte der Multifunktions tafel anzeigen.

Durch **langen mittleren Druck** des **Joysticks** gelangt man in das Menü **«Settings»**.

Den Joystick kurz nach oben oder unten drücken, um die gewünschte Funktion zu markieren, durch kurzen mittleren Druck des Joysticks kann man wählen:

- Sprache (Language)
- Konfiguration (Configuration)
- Hintergrundbeleuchtung (Backlight)
- Grafik (Graphic)

## EINSTELLUNG DER SPRACHE (LANGUAGE)

Den Joystick kurz nach oben oder unten drücken, um die gewünschte Option zu markieren. Durch kurzen mittleren Druck des Joysticks die gewünschte Sprache auswählen. Die Wahl schließt die anderen aus.

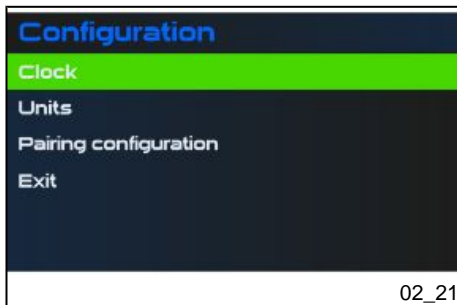

## EINSTELLUNG DER UHR (CLOCK)

Die Funktion «Uhr» (**Clock**) markieren und durch **kurzen mittleren Druck** des **Joysticks** in das Menü gehen.

Die Funktion «Uhrzeit einstellen» (**Set time**) markieren, durch **kurzen mittleren Druck** des **Joysticks** in das Menü gehen und die korrekte Uhrzeit einstellen.

Das gewünschte Format **12 / 24h** durch **kurzen mittleren Druck** des **Joysticks** bestätigen.

### ACHTUNG



**AUS SICHERHEITSGRÜNDEN KANN DIE EINSTELLUNG DER UHR AUSSCHLIESSLICH BEI STEHENDEM FAHRZEUG (0 KM/H) DURCHGEFÜHRT WERDEN.**

### WARNUNG



**EIN ABKLEMMEN DER BATTERIEKABEL SETZT DIE UHR ZURÜCK**

## MENÜ MASSEINHEITEN (UNITS)

Die Funktion «**Maßeinheiten**» (**Units**) markieren und durch kurzen mittleren Druck des Joysticks in das Menü gehen, wo man konfigurieren kann:

- Geschwindigkeit (Speed)
- Temperatur (Temperature)

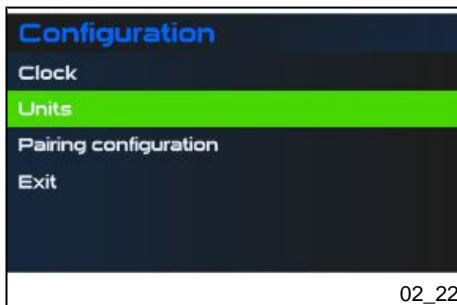



### EINSTELLUNG MASSEINHEIT DER GESCHWINDIGKEIT (SPEED)

Die Funktion «**Geschwindigkeit**» (**Speed**) markieren und durch **kurzen mittleren Druck** des **Joysticks** in das Menü gehen.

Das gewünschte Format, **km/h** oder **mph**, durch **kurzen mittleren Druck** des **Joysticks** bestätigen.

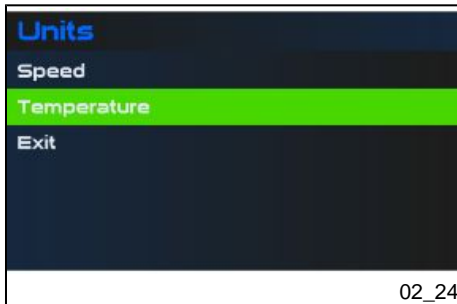

### EINSTELLUNG MASSEINHEIT DER TEMPERATUR (TEMPERATURE)

Die Funktion «**Temperatur**» (**Temperature**) markieren und durch **kurzen mittleren Druck** des **Joysticks** in das Menü gehen.

Das gewünschte Format °C oder °F durch **kurzen mittleren Druck** des **Joysticks** bestätigen.



### MULTIMEDIA-SYSTEM VMP - VESPA MIA

Die App «**Vespa**» aus dem Play Store oder dem Apple Store herunterladen und am Smartphone installieren.





02\_26

## MENÜ KONFIG. KOPPLUNG (PAIRING CONFIGURATION)

Das Fahrzeug verfügt über das Steuergerät «**Vespa MIA**», das per Bluetooth mit dem Smartphone kommuniziert. Durch Verwendung der speziellen App «**Vespa**», die auf das Smartphone installiert wird, können Daten mit dem Fahrzeug ausgetauscht und die multimedialen Inhalte verwaltet werden. Sobald eine Verbindung zwischen dem Steuergerät und dem Smartphone korrekt aufgebaut wurde, ist das Management der folgenden Funktionen direkt vom Digitaldisplay aus möglich:

- Anrufverwaltung;
- Musikverwaltung;
- SMS-Verwaltung;
- GPS-Navigation.

Die Funktion «**Konfig. Kopplung**» (**Pairing configuration**) markieren. Durch kurzen mittleren Druck des Joysticks in das Menü gehen.

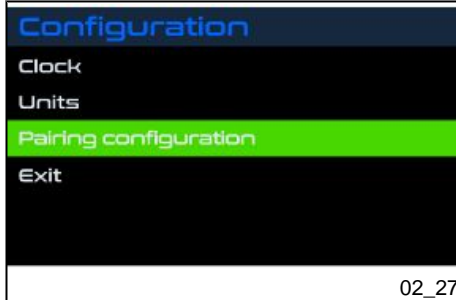

02\_27

Die Funktion «**Kopplungsanforderung**» (**Pairing request**) markieren und kurz die mittlere Taste des Joysticks drücken.

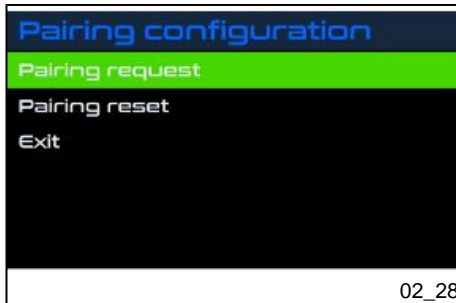

02\_28



02\_29



02\_30

Auf dem Digitaldisplay erscheint die Meldung zur Bestätigung der Freigabe zur Kopplung mit dem Smartphone.

Die Bluetooth-Suche auf dem eigenen Smartphone aktivieren, das Gerät «PMP3:XXXX» wählen und auf koppeln drücken.

#### WARNUNG

**AUF ANDROID-SMARTPHONES WIRD DAS GERÄT ZWEIMAL ERKANNT: NUR DAS MIT DEM SYMBOL DES KOPFHÖRERS AUSWÄHLEN.**

**WENN DAS ZWEITE GERÄT AUSGEWÄHLT WIRD, IST ES NICHT MÖGLICH, DIE APP KORREKT MIT DEM FAHRZEUG ZU VERBINDEN.**

Auf dem Smartphone wird das Gerät «PMP3:XXXX» in der Liste der verknüpften Geräte angezeigt. Warten bis das Digitaldisplay das Smartphone automatisch verbindet. **Die Verbindung NICHT über das Telefon erzwingen.** Das Smartphone-Symbol am Display meldet die aktive Kommunikation. **Der gemeinsamen Nutzung von Adressbuch und Benachrichtigungen zustimmen, wenn verlangt. Dies ist notwendig, um den Namen des Anrufers am Display und die Benachrichtigungen über eingegangene SMS anzuzeigen.**

#### ANMERKUNG

**BEI DER ERSTEN KOPPLUNG ZWISCHEN DISPLAY UND SMARTPHONE KÖNNTE DIE SYNCHRONISIERUNG DES ADRESSBUCHS ETWAS LÄNGER DAUERN.**

**DIE ERFOLGTE VERBINDUNG ZWISCHEN SMARTPHONE UND FAHRZEUG WIRD DURCH DAS AUFLEUCHTEN DES SMARTPHONE-SYMBOLS AM DISPLAY ANGEZEIGT.**

**NACHDEM NUR DAS TELEFON GEKOPPELT WURDE, KANN DAS SYSTEM DIE MULTIMEDIA-FUNKTIONEN NOCH NICHT VERWALTEN, DA ZUVOR AUCH DIE APP VERBUNDEN WERDEN MUSS, WIE IM ENTSPRECHENDEN ABSCHNITT BESCHRIEBEN.**

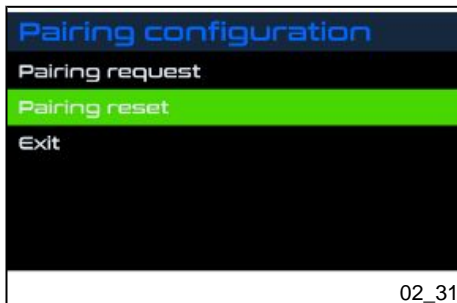

Falls die Kopplung zwischen Smartphone und Fahrzeug nicht erfolgreich abgeschlossen wird, wie folgt vorgehen:

- das Smartphone neu starten;
- das Zündschloss auf "OFF" und dann wieder auf "ON" drehen; warten, bis die Animation am Display beendet ist.

Wenn nach ca. 1 Minute das Smartphone-Symbol am Display nicht aufleuchtet, die Funktion «Reset Kopplung» (**Pairing reset**) wählen und kurz die mittlere Taste des Joysticks drücken.



Alle gespeicherten Bluetooth-Geräte werden vom System «Vespa MIA» gelöscht.

#### ANMERKUNG

**WIR WEISEN DARAUF HIN, DASS UM DIE APP ERNEUT MIT DEM FAHRZEUG ZU VERBINDEN ES NOTWENDIG IST:**

- **AUF iOS DIE ZUVOR INSTALLIERTE APP ZU LÖSCHEN UND SIE ERNEUT ZU INSTALLIEREN.**
- **AUF ANDROID IST ES AUSREICHEND, DIE DATEN DER ANWENDUNG IM VERWALTUNGSMENÜ DER APP ZU LÖSCHEN (DADURCH WIRD DIE APP WIEDER AUF DIE ANFANGSBEDINGUNGEN ZURÜCKGEBRACHT UND LOGIN SOWIE ERSTE VERBINDUNG MIT DEM FAHRZEUG MÜSSEN ERNEUT DURCHFÜHRT WERDEN).**
- **IM FALLE DER VERBINDUNG MIT EINEM NEUEN FAHRZEUG MUSS DER VORHERIGE PMP3:XXXX AUS DEN GEKOPPELTEN GERÄTEN GELÖSCHT WERDEN.**

#### ANMERKUNG

**ES WIRD EMPFOHLEN, HÖCHSTENS 2 SMARTPHONES DEM GLEICHEN FAHRZEUG ZUZUORDNEN, UM DIE FUNKTION DES SYSTEMS ZU OPTIMIEREN.**

**IM FALLE DER KOPPLUNG VON ZWEI SMARTPHONES KÖNNTE DIE VERBINDUNG DES ERSTEN MIT DEM "PMP3" GEKOPPELTEN SMARTPHONES LÄNGER ALS 30 SEKUNDEN DAUERN.**

NACHDEM DAS SMARTPHONE MIT DEM "PMP3" VERBUNDEN IST, VERLANGT DAS BETRIEBSSYSTEM DEN ZUGRIFF AUF DAS ADRESSBUCH UND DIE BENACHRICHTIGUNGEN; AKZEPTIEREN, UM AM DISPLAY DIE NAMEN DER ANRUFER UND DIE BENACHRICHTIGUNGEN ÜBER ERHALTENE SMS ANZEIGEN ZU KÖNNEN.

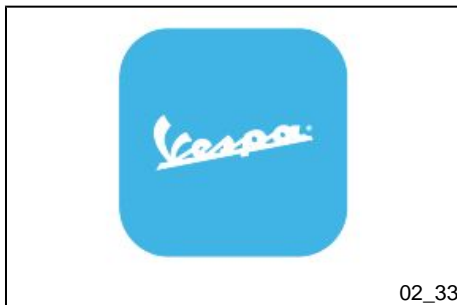

#### VERBINDUNG ZWISCHEN DER ANWENDUNG UND DEM DIGITALDISPLAY

Die App «**Vespa**» im Play Store oder App Store suchen und sie installieren. Den eigenen Account nach den Anweisungen registrieren. Bei Aufforderungen, der Verwaltung der Position und der Benachrichtigungen zuzustimmen, "**Akzeptieren**" wählen.



Die Anwendung «**Vespa**» auf dem Smartphone öffnen und sich mit dem eigenen Account einloggen. Auf der Hauptseite der Anwendung «**Connect**» wählen. Das eigene Fahrzeugmodell auswählen, die Verbindungstaste drücken und warten, bis das Gerät vom System erkannt wird.

Falls das Gerät nicht gefunden werden kann, überprüfen, ob die Ortungsdienste aktiv sind und bei Android-Geräten in den Bluetooth-Einstellungen sicherstellen, dass kein «**PMP3:XXXX**»-Gerät mit einem anderen Symbol als einem Kopfhörer verbunden ist.

Wenn sich mehrere **PMP3**-Geräte in der Nähe des Telefons befinden, wird eine Liste angezeigt; das Gerät mit dem gleichen Namen auswählen, das zuvor mit dem Telefon verbunden war.

Das Symbol der App «**Vespa**» erscheint auf dem Digitaldisplay und bestätigt, dass die Kommunikation zwischen der App und der Vespa aktiviert wurde.

## Notwendiger Vorgang in Versionen von iOS 10.0 und höher

Bei iOS-Geräten muss man, damit die Audioübertragung an ein mit dem Telefon verbundenes Bluetooth-Headset gewährleistet ist:

- das Menü: "Einstellungen" > "Zugänglichkeit" > "Berührung" > "Anruf-Weiterleitung" aufrufen;
- den Menüpunkt "Bluetooth-Headset" wählen.

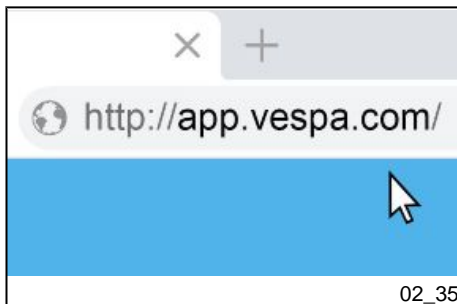

**Für spezifische Informationen zum Pairing des Systems «Vespa MIA» und eventuelle Unterschiede im Verfahren abhängig von der Art des verwendeten Smartphones wird in jedem Fall auf das vollständige Bedienungshandbuch in der App «Vespa» verwiesen.**

**Es wird daran erinnert, dass die Installation und Verbindung der App für die Verwendung des Systems UNVERZICHTBAR ist.**

**Das Handbuch der App mit den spezifischen Informationen zur Verwendung des Systems finden Sie auf der Webseite**

<http://app.vespa.com/>

**Es wird jedoch darauf hingewiesen, dass die Verbindung mit der App unbedingt erforderlich ist, um das System zu nutzen, und dass die Verwaltung der Multimediafunktionen nur über die App selbst möglich ist.**

**Nach einer erfolgreichen Verbindung versucht die App erneut, sich mit dem Fahrzeug zu verbinden, auch wenn sie im Hintergrund läuft. Für den Fall, dass dies nicht geschieht (immer möglich aufgrund von Einschränkungen des Betriebssystems nach einer Zeit der Inaktivität oder nach dem Ausschalten des Bluetooth-Moduls) bzw. nach jedem vollständigen Schließen der App, ist es möglich, den Verbindungsvorgang durch Drücken der entsprechenden Taste auf der Hauptseite der App zu erzwingen.**



Falls es notwendig sein sollte, das Smartphone zu entkoppeln, wie folgt vorgehen. Die Funktion «**Reset Kopplung**» (**Pairing reset**) markieren und kurz die mittlere Taste des Joysticks drücken.

#### ANMERKUNG

**DIESER VORGANG IST NOTWENDIG, WENN DAS SMARTPHONE ERSETZT WERDEN SOLL.**



Alle gespeicherten Bluetooth-Geräte werden vom System «**Vespa MIA**» gelöscht. Man kann den Vorgang zum Koppeln eines neuen Smartphones wiederholen.



#### MENÜ HINTERGRUNDBELEUCHTUNG (BACKLIGHT)

Die Funktion «**Hintergrundbeleuchtung**» (**Backlight**) markieren und durch kurzen mittleren Druck des Joysticks in das Menü gehen, wo man konfigurieren kann:

- Modus der Hintergrundbeleuchtung zwischen Automatisch (Automatic), Tag (Day), Nacht (Night)
- Helligkeit (Settings)

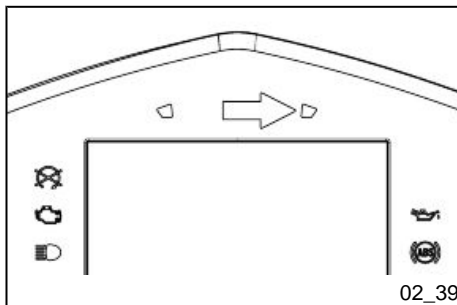

Die Option «**Automatisch**» (**Automatic**) ermöglicht den automatischen Übergang von der Tages- zur Nacht-Grafik je nach dem vom Helligkeitssensor auf dem Armaturenbrett erfassten Licht.



Im Menü «**Einstellung**» (**Setting**) kann die Helligkeitsstufe für den Modus **Tag** (**Day**) und **Nacht** (**Night**) ausgewählt werden; die Werte reichen von 1 (**am wenigsten hell**) bis 4 (**am hellsten**).

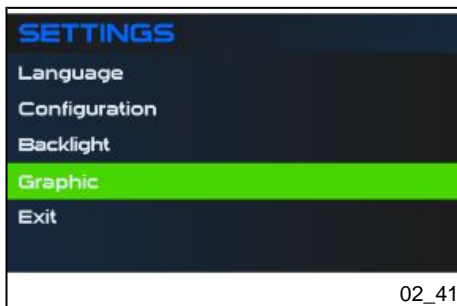

### MENÜ GRAFIK (GRAPHIC)

Die Funktion «**Grafik**» (**Graphic**) markieren und durch **kurzen mittleren Druck** des **Joysticks** in das Menü gehen, wo man drei Arten von Grafiken konfigurieren kann:

- Vespa
- Smooth
- Grid



Die gewünschte Grafik durch **kurzen mittleren Druck** des **Joysticks** bestätigen.



### NACHRICHTEN SYSTEM «VESPA MIA»

Das System «**Vespa MIA**» kommuniziert mit dem Benutzer über Nachrichten, die auf der Grafik-Tafel des Digitaldisplays angezeigt werden können. Je nach Art der Nachricht zeigt die Grafik-Tafel Symbol, Farben und spezifische Nachricht. Im nebenstehenden Bild sind angezeigt:

- Text-Alarme, begeben Sie sich zu einer **Autorisierten Vertragswerkstatt**;
- Warnhinweise;
- Informationsmeldungen.

### ANMERKUNG



**DIE BEDIENUNGEN DES JOYSTICKS MODE WERDEN IGNORIERT, WENN EIN POPUP AM DISPLAY ERSCHEINT.**

**UM DIE STANDARDFUNKTION WIEDERHERZUSTELLEN, MUSS ZUERST DAS POPUP AUS DEM DISPLAY ENTFERNT WERDEN, INDEM MAN DIE MITTLERE TASTE DES JOYSTICKS LANGE DRÜCKT.**





02\_44

## ANRUFVERWALTUNG

Das Smartphone über Bluetooth mit dem System «**Vespa MIA**» verbinden, wie zuvor beschrieben.

**Die App «Vespa»** auf dem eigenen Smartphone installieren und sich in seinen Account einloggen.

Während der Bluetooth-Kopplung des Smartphones mit dem System **die Einwilligung zum Zugriff auf das Adressbuch und die Benachrichtigungen geben**.

Auf dem Digitaldisplay erscheinen die drei entsprechenden Symbole (**Vespa MIA - Smartphone - Batteriestand Telefon**).



02\_45

Am Digitaldisplay werden im entsprechenden Bereich folgende Informationen angezeigt (einige Beispiele an der Seite):

- Laufender Anruf
- Eingehender Anruf
- Abgehender Anruf
- Anruf beendet
- Sprachsteuerung aktiv
- Anrufliste
- SMS-Nachrichten

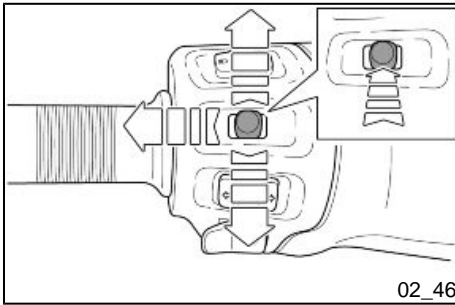

Den Joystick MODE für die Anrufverwaltung wie in der Tabelle angegeben verwenden:

### **FUNKTIONEN JOYSTICK MODE FÜR ANRUFVERWALTUNG**

Eingehende Anrufe annehmen	KURZER DRUCK IN DER MITTE
Aktive Anrufe beenden	LANGER DRUCK IN DER MITTE
Eingehende Anrufe ablehnen	LANGER DRUCK IN DER MITTE
Ausgehenden Anruf halten	LANGER DRUCK IN DER MITTE
Entfernen des letzten Popups des unbeantworteten Anrufs (NICHT bei laufendem Gespräch)	KURZER DRUCK IN DER MITTE
Erneute Auswahl des letzten unbeantworteten Anrufs (NICHT bei laufendem Gespräch)	LANGER DRUCK IN DER MITTE
Lauter (bei laufendem Gespräch)	KURZER DRUCK NACH OBEN
Leiser (bei laufendem Gespräch)	KURZER DRUCK NACH UNTEN



## VERWALTUNG DER MUSIKWIEDERGABE

Das Smartphone über Bluetooth mit dem System «Vespa MIA» verbinden, wie zuvor beschrieben.

Die App «Vespa» auf dem eigenen Smartphone installieren und sich in seinen Account einloggen.

Während der Bluetooth-Kopplung des Smartphones mit dem System **die Einwilligung zum Zugriff auf das Adressbuch und die Benachrichtigungen geben**.

Auf dem Digitaldisplay erscheinen die drei entsprechenden Symbole (**Vespa MIA - Smartphone - Batteriestand Telefon**).

### ANMERKUNG

**IN DER SYSTEMVERWALTUNG IST ES MÖGLICH, EIN BLUETOOTH-HEADSET MIT DEM EIGENEN SMARTPHONE VERBUNDEN ZU LASSEN.**

**BEI IOS-SYSTEMEN MUSS MAN JEDOCH, UM ZU VERHINDERN, DASS DER TON VON ÜBER DEN LENKER ANGENOMMENEN ANRUFEN AN DAS SYSTEM WEITERGELEITET WIRD, IM MENÜ EINSTELLUNG -> ZUGÄNLICHKEIT -> BERÜHRUNG -> ANRUF-WEITERLEITUNG DIE OPTION "BLUETOOTH-HEADSET" AUSWÄHLEN.**

Auf dem Digitaldisplay werden folgende Informationen angezeigt:

- Laufender Musiktitel
- Musikwiedergabe in Pause

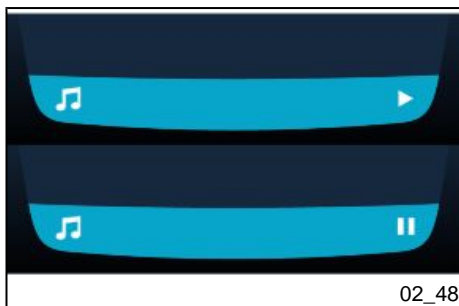

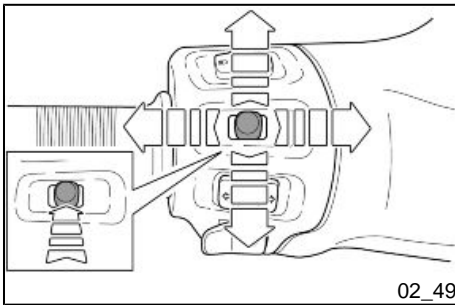

Den Joystick MODE für die Verwaltung der Musikwiedergabe wie in der Tabelle angegeben verwenden:

### **FUNKTIONEN JOYSTICK MODE FÜR MUSIKVERWALTUNG**

Musikwiedergabe/-pause	KURZER DRUCK IN DER MITTE
Steigern der Musiklautstärke (bei laufender Musik)	KURZER DRUCK NACH OBEN
Verringern der Musiklautstärke (bei laufender Musik)	KURZER DRUCK NACH UNTEN
Nächstes Musikstück (bei laufender Musik)	KURZER TASTENDRUCK NACH RECHTS
Voriges Musikstück (bei laufender Musik)	KURZER TASTENDRUCK NACH LINKS
Musik verlassen	LANGER DRUCK IN DER MITTE



## GPS-NAVIGATION

Das System «**Vespa MIA**», zusammen mit der App «**Vespa**», ermöglicht die Anzeige der GPS-Angaben auf dem Digitaldisplay. Über Piktogramme, Daten zur Entfernung und Fahrzeiten kann man das gewünschte Ziel erreichen.

Lesen Sie die Anleitung zur Navigation durch, indem Sie sich mit ihrem Account in die Anwendung «**Vespa**» einloggen. Wenn die Zieladresse eingegeben und die Navigation gestartet wurde, erscheint auf dem Digitaldisplay das Symbol der Navigation.

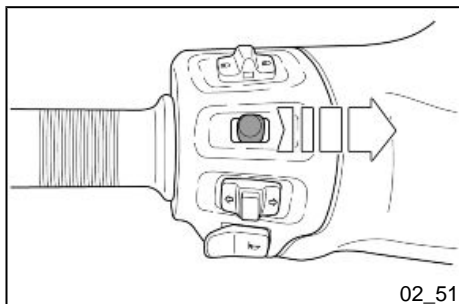

Durch langen Druck des Joysticks MODE nach RECHTS gelangt man zur Seite der GPS-Angaben.

Während der Navigation kann man jederzeit zur Startseite des Armaturenbretts zurückkehren (und umgekehrt), ohne die Navigation zu unterbrechen.

### ANMERKUNG

**WENN MAN DIE ZIELADRESSE IN DER ANWENDUNG «VESPA» EINGIBT, ZEIGT DAS DIGITALDISPLAY AUTOMATISCH DIE SEITE DER ANGABEN.**

### ANMERKUNG



**«KURZER DRUCK»: BETÄTIGEN DER TASTE FÜR WENIGER ALS 0,5 SEKUNDEN;**

**«LANGER DRUCK»: BETÄTIGEN DER TASTE FÜR MEHR ALS 2 SEKUNDEN.**





02\_53

## LEGENDE NAVIGATIONS-SEITE

- A = Adresse des Ziels oder des nächsten Zwischenziels;
- B = Angabe nach dem nächsten Fahrmanöver;
- C = Entfernung zum nächsten Manöverpunkt;
- D = Anzeige der Höchstgeschwindigkeit auf der gefahrenen Straße;
- E = Anzeige nächstes Manöver;
- F = Entfernung in Bezug auf die Anzeige «E»;
- G = Nummer der Ausfahrt im Kreisverkehr;
- H = Anzeige der aktuellen Geschwindigkeit (Tachometer).
- I = verbleibende Zeit bis zum Zielort;
- L = verbleibende Strecke bis zum Zielort.

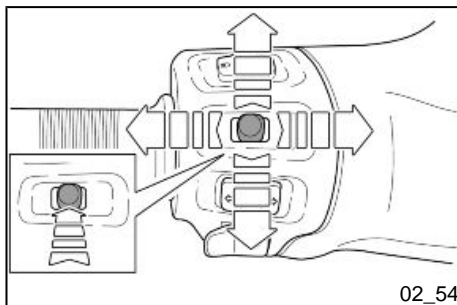

02\_54

## Taste "MODE" (02\_54)

Der **Joystick MODE** ermöglicht die zyklische Anzeige der Informationen, die auf der Multifunktions-tafel des Digitaldisplays sichtbar sind. Außerdem ist mit ihm die Navigation im Menü «**Settings**» und die Einstellung der verschiedenen Parameter möglich.

Dies ist durch **Drücken oder Bewegen des Joysticks** in die vier Richtungen mit **kurzem oder langem Druck** möglich.

### ANMERKUNG



«**KURZER DRUCK**»: **BETÄTIGEN DER TASTE FÜR WENIGER ALS 0,5 SEKUNDEN**;

«LANGER DRUCK»: BETÄTIGEN DER TASTE FÜR MEHR ALS 2 SEKUNDEN.

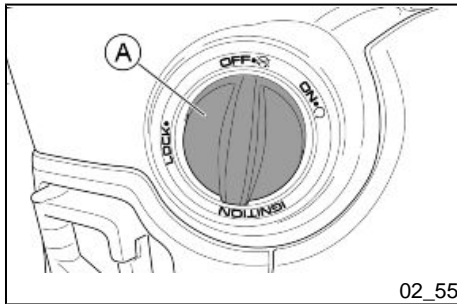

## Zündschlüssel (02\_55, 02\_56, 02\_57)

Der Anlassschalter «A» befindet sich auf der Schild-Rückseite in der Nähe des Taschenhakens.

**Vor der Verwendung muss der Anlassschalter mit dem im Abschnitt «Fernbedienung» angeführten Verfahren freigegeben werden.**

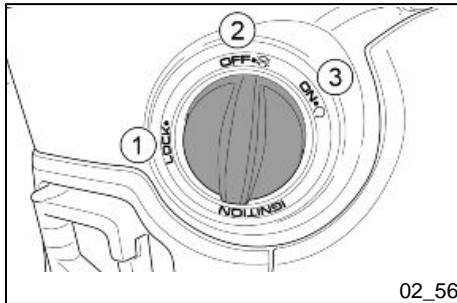

## POSITIONEN DES ANLASSSCHALTERS

**LOCK "1"**: Zündung ausgeschaltet, Lenkerschloss eingerastet. Öffnen der Sitzbank und des Staufachs gesperrt. Wenn die Fernbedienung erkannt wird, ist die Sitzbanköffnung aktiv.

**OFF "2"**: Zündung ausgeschaltet, Lenkerschloss nicht eingerastet. Öffnen der Sitzbank und des Staufachs gesperrt. Wenn die Fernbedienung erkannt wird, ist die Sitzbanköffnung aktiv.

**ON "3"**: Startbereite Position, Lenkerschloss nicht eingerastet. Möglichkeit zum Öffnen von Sitzbank und Staufach.



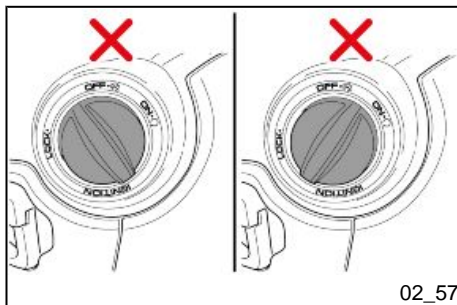

02\_57

Beim Drehen des Schalters darauf achten, dass er korrekt in die Positionen «**LOCK**» und «**OFF**» gedreht wird: Der Knopf muss am Anschlag auf «**LOCK**» oder genau auf «**OFF**» losgelassen werden.

#### WARNUNG



**WENN DER KNOPF DES SCHALTERS IN EINER ZWISCHENPOSITION LOSGELASSEN WIRD, FUNKTIONIERT DER VERRIEGELUNGSMECHANISMUS NICHT, DER EINE BETÄTIGUNG DES ROTORS DURCH UNBEFUGTE VERHINDERT.**

**DAHER KÖNNTE EINE UNBEFUGTE PERSON DEN SCHALTER DREHEN UND DIE LENKERSPERRE ENTRIEGELN (WENN DER KNOPF ZWISCHEN «**LOCK**» UND «**OFF**» POSITIONIERT WURDE), ODER DEN KNOPF AUF «**ON**» DREHEN (WENN DER KNOPF ZWISCHEN «**OFF**» UND «**ON**» POSITIONIERT WURDE) UND SO DIE MÖGLICHKEIT HABEN, DAS VORDERE STAUFACH ZU ÖFFNEN.**

#### Lenkerschloss absperren (02\_58)

Den Lenker bis zum Anschlag nach links drehen und den Anlassschalter in Position «**LOCK**» drehen.

#### ACHTUNG



**WÄHREND DER FAHRT DEN ANLASSSCHALTER NIE IN STELLUNG "LOCK" ODER "OFF" DREHEN.**

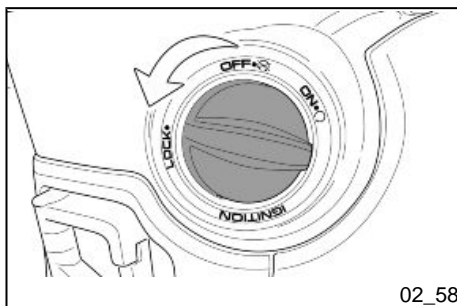

02\_58

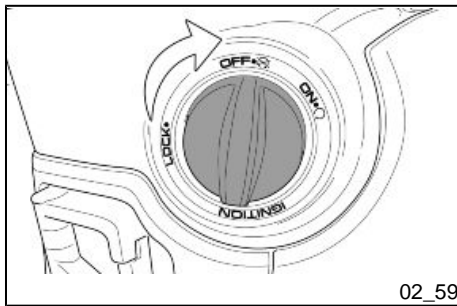

### Lenkschloss aufsperrn (02\_59)

Den Anlassschalter in die Position «OFF» drehen.

#### ACHTUNG



**WÄHREND DER FAHRT DEN ANLASSSCHALTER NIE IN STELLUNG "LOCK" ODER "OFF" DREHEN.**

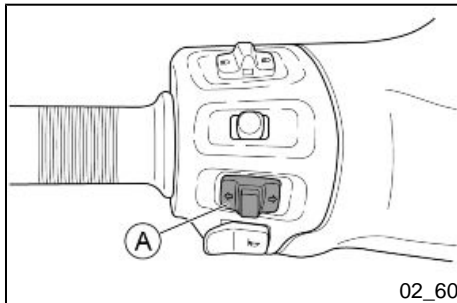

### Lenkradschloss absperren (02\_60, 02\_61)

Um das Abbiegen nach Links anzuzeigen, den Schalter «A» nach links stellen. Um das Abbiegen nach Rechts anzuzeigen, den Schalter «A» nach rechts stellen. Zum Ausschalten der Blinker in die Mitte auf den Schalter «A» drücken.

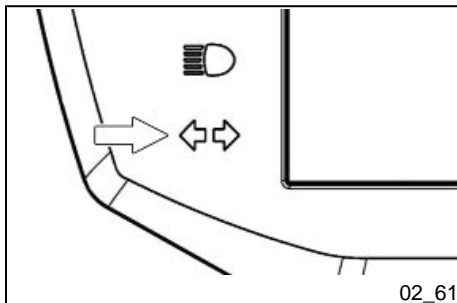

Mit aktivierten Blinkern rechts oder links blinkt die entsprechende Kontrolllampe am Armaturenbrett.

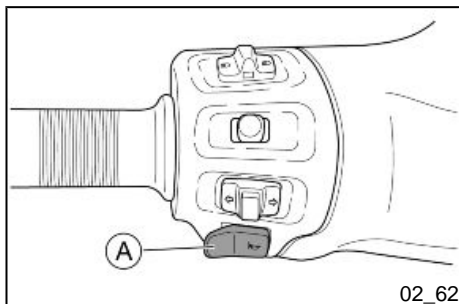

### Hupendruckknopf (02\_62)

Zum Hupen den Schalter «A» drücken.

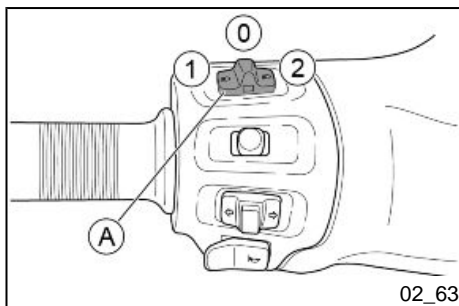

### Umschalter fernlicht/ abblendlicht (02\_63, 02\_64)

Wenn der Licht-Wechselschalter «A» sich in Position «0» befindet, wird das Abblendlicht automatisch in Abhängigkeit von der Umgebungshelligkeit eingeschaltet.

Steht der Licht-Wechselschalter «1» auf Position «A», wird das Fernlicht eingeschaltet. Wird der Wechselschalter in Position «2» gebracht, wird die Lichtlupe des Fernlichts aktiviert.

#### WARNUNG



**KEINE GEGENSTÄNDE UND/ODER KLEIDUNGSTÜCKE AUF DEN SCHEINWERFEREINHEITEN ODER DEN BLINKERN ABLEGEN ODER TRANSPORTIEREN, UM DAS LICHTBÜNDEL NICHT ZU VERDECKEN ODER DAS FAHRZEUG ZU BESCHÄDIGEN.**

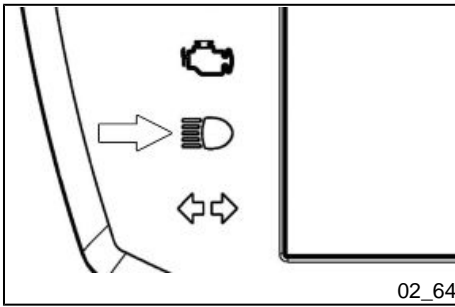

Bei eingeschaltetem Fernlicht leuchtet die entsprechende Kontrolllampe am Armaturenbrett starr.

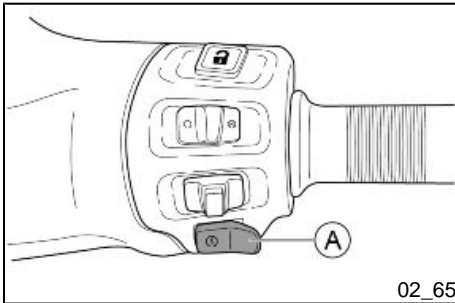

### Startschalter (02\_65)

Anlasserschalter «A». Zum Starten des Fahrzeugs siehe Abschnitt "Starten des Motors".

## Schalter zum Abstellen des Motors (02\_66, 02\_67)

Mit Not-Aus-Schalter «A» in Position «1» **RUN** kann der Motor gestartet werden. Mit Not-Aus-Schalter «A» auf «0» **OFF** kann der Motor nicht gestartet werden bzw. der laufende Motor wird ausgeschaltet.

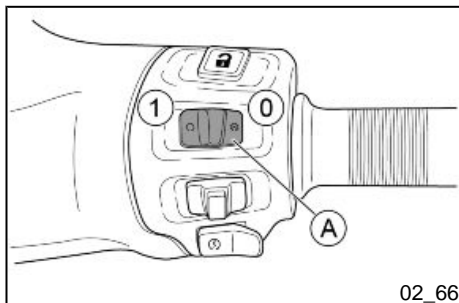

Falls der Motorstart gesperrt ist, leuchtet auch die entsprechende Kontrolllampe am Armaturenbrett auf.

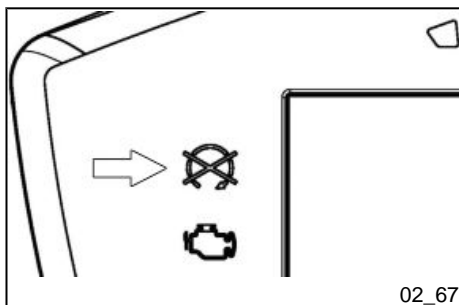

## Antiblockiersystem (ABS) (02\_68, 02\_69, 02\_70, 02\_71)

Das Fahrzeug verfügt über ein Antiblockiersystem ABS an den Rädern.

**A: Hallgeber**

**B: Geschwindigkeitssensor**

- **ABS:** Es handelt sich um eine hydraulisch - elektronische Vorrichtung, die den Druck im Inneren des Bremskreises begrenzt, wenn ein am Rad angebrachter Sensor dessen Tendenz zur Blockierung erfasst. Dieses System verhindert das Blockieren der Räder mit dem Ziel, die Sturzgefahr zu vermeiden.



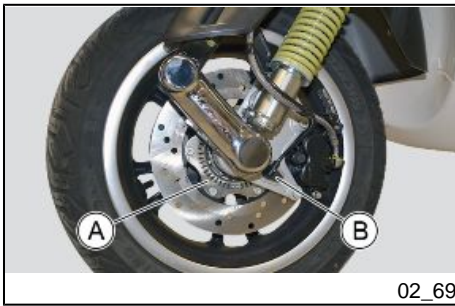

02\_69

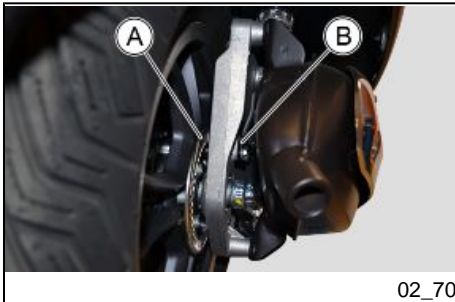

02\_70

Bei Störung des ABS-Systems, die dem Fahrer unverzüglich durch Einschalten der ABS-Kontrolllampe auf dem Armaturenbrett gemeldet wird, behält das Fahrzeug die Merkmale einer herkömmlichen Bremsanlage bei. Falls die ABS-Kontrolllampe aufleuchtet, fahren Sie langsam und begeben Sie sich in eine **autorisierte Vertragswerkstatt**, um die entsprechenden Kontrollen durchführen zu lassen. Der vom ABS gelieferte Beitrag zur Sicherheit rechtfertigt auf keinen Fall gewagte Manöver. Unter den folgenden Bedingungen könnte der Bremsweg länger sein als bei einem Fahrzeug mit herkömmlicher Bremsung:

- Fahrt auf unbefestigten Straßen, mit Kies oder Schnee
- Fahrt auf Straßen mit Löchern oder Rinnsteinen

Wir empfehlen daher, unter diesen Bedingungen langsamer zu fahren.



**BEI SEHR NIEDRIGER GESCHWINDIGKEIT, UNTER 5 km/h (3 mph) SCHALTET SICH DAS ABS-SYSTEM AUS.**

**SEIEN SIE DAHER VORSICHTIG BEI BREMSUNGEN MIT GERINGER BODENHAFTUNG BEI NIEDRIGER GESCHWINDIGKEIT (BEISPIELSWEISE BEIM BREMSEN AUF GEFLIESTEN GARAGENBÖDEN, NACHDEM MAN AUF NASSER STRAÙE ODER UNTER ÄHNLICHEN BEDINGUNGEN GEFAHREN IST)**

**ACHTUNG**



**IM FALLE DER FEHLFUNKTION DER BATTERIE SCHALTET SICH DAS ABS - ASR SYSTEM AUS.**

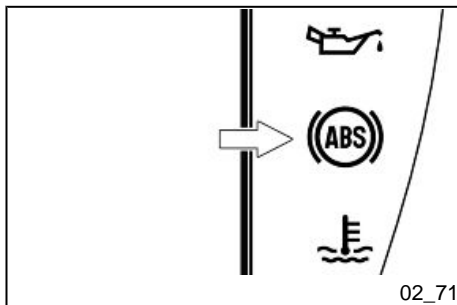

Bei jedem Drehen des Anlasserschalters auf «ON» führt das ABS-Steuergerät eine Kontrolle des Systems durch, während der die ABS-Kontrolllampe blinkt. Diese Phase endet bei Überschreiten der 5 Km/h Geschwindigkeit mit Ausschalten der Kontrolllampe.

Bei einem Fehler des Systems leuchtet die ABS-Kontrolllampe feststehend. Die Bremsanlage behält die Eigenschaften einer herkömmlichen Anlage.

In diesem Fall, fahren Sie langsam und begeben Sie sich in eine **autorisierte Ver-tragswerkstatt**, um die entsprechenden Kontrollen durchführen zu lassen.

#### WARNUNG



**WENN DIE KONTROLLLAMPE BLINKT, IST DAS ABS-SYSTEM NICHT AKTIV.**

### Antiblockiersystem (ASR) (02\_72, 02\_73, 02\_74, 02\_75, 02\_76)

#### ASR-SYSTEM

Das ASR-System ist ein Fahrerassistenzsystem, das den Fahrer bei den Beschleunigungsmanövern unterstützt, vor allem auf Untergrund mit geringer Bodenhaftung und unter Bedingungen, die ein plötzliches Rutschen des Hinterrads bewirken können. Das ASR greift unter diesen Umständen automatisch ein und verringert die vom Motor abgegebene Leistung innerhalb der durch die Haftbedingungen vorgegebenen Grenze, wodurch es bedeutend zur Beibehaltung der Stabilität des Fahrzeugs beiträgt.

#### WARNUNG



**DAS ASR-SYSTEM BERUHT AUF DER ERKENNUNG DES GESCHWINDIGKEITSUNTERSCHIEDS ZWISCHEN HINTERRAD UND VORDERRAD. DAMIT DAS SYSTEM DIE MAXIMALE EFFIZIENZ UNTER ALLEN BEDINGUNGEN BEI-**



**BEHÄLT, IST ES NOTWENDIG, DAS KALIBRIERUNGSVERFAHREN JEDES MAL DURCHZUFÜHREN, WENN MAN AUCH NUR EINEN DER REIFEN WECHSELT.**

**ZUR KALIBRIERUNG DES ASR-SYSTEMS DAS IM WEITEREN ANGEGEBENE VERFAHREN DURCHFÜHREN.**

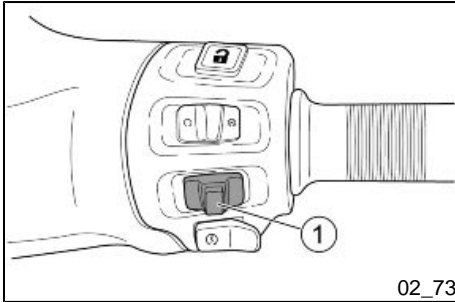

**TASTE ASR «1»:** Aktivierung / Deaktivierung.



**ASR-SYMBOL «2»:** Symbol zur Statusanzeige des ASR-Systems.





02\_75

### BLINKMODUS SYMBOL ASR:

- Frequenz von 5 Blinken pro Sekunde (5 Hz), bei fahrendem Fahrzeug: Das System funktioniert und ist aktiv (geringe Bodenhaftung und Eingriff zur Reduzierung der Motorleistung); es wird besondere Vorsicht empfohlen, denn die Haftungsgrenze wurde überschritten; das Fahrzeug wieder unter Sicherheitsbedingungen bringen, indem man langsam das Gas zurücknimmt.

- Frequenz von 1 Blinkzeichen pro Sekunde (1 Hz), bei Anlassschalter in der Stellung «ON» und stehendem Fahrzeug: bei erfolgter Kalibrierung ist das System aktiv. Das entsprechende Symbol verlischt, sobald sich das ABS-System einschaltet.

- Frequenz von 1 Blinkzeichen alle 2 Sekunden (0,5 Hz), bei Anlassschalter in der Stellung «ON» und stehendem Fahrzeug: die Kalibrierung des Systems läuft.

- Fest eingeschaltet kann drei Bedeutungen haben:

1. Kalibrierung nicht richtig ausgeführt. Eine neue Kalibrierung ausführen;
2. Das System ASR funktioniert nicht und wird im Falle eines Haftverlustes nicht ausgelöst;
3. das System ASR wurde absichtlich deaktiviert.
  - Erfolgte die Deaktivierung absichtlich (Betätigung der entsprechenden Taste «1» für 1 Sekunde bei laufendem Motor) wird geraten, das System zu bald wie möglich auszuschalten.
  - Wenn die Deaktivierung NICHT gewollt ist, liegt eine Störung des ASR-Systems vor: In diesem Fall muss man sich für die Diagnose und die Neuaktivierung des Systems an eine **autorisierte Vertragswerkstatt** wenden.

Um die maximale Sicherheit des Fahrzeugs zu gewährleisten, empfehlen wir auf jeden Fall das System aktiv zu lassen. Die Deaktivierung könnte nur dann notwendig sein, wenn man auf Untergründen mit äußerst geringer Bodenhaftung (Schlamm, Schnee) losfährt, auf denen der Eingriff des ASR die Fortbewegung des Fahrzeugs verhindern könnte.

### ANMERKUNG

**BEIM DREHEN DES ANLASSSCHALTERS AUF «ON» BLINKT DAS ASR-SYMBOL MIT DER GLEICHEN FREQUENZ DER ABS-KONTROLLAMPE UND ZEIGT DAMIT EINE DIAGNOSEPHASE DES SYSTEMS AN. LIEGEN KEINE FEHLER**

VOR, SCHALTEN SICH DAS ASR-SYMBOL UND DIE ABS-KONTROLLLAMPE GLEICHZEITIG AUS, SOBALD MAN 5 km/h (3 mph) ÜBERSCHREITET.

FALLS DAS SYMBOL BEIM STARTEN NICHT BLINKT, KÖNNTE DAS SYSTEM NICHT FUNKTIONIEREN. WENDEN SIE SICH AN EINE AUTORISIERTE VERTRAGSWERKSTATT.

#### WARNUNG



DAS ASR-SYSTEM WIRD JEDES MAL AKTIVIERT, WENN DAS ZÜNDSCHLOSS AUF «ON» GESTELLT WIRD.

WENN ES VOM BENUTZER DEAKTIVIERT WURDE, BEHÄLT DAS ASR-SYSTEM DEN INAKTIVEN ZUSTAND NUR BEI, WENN DAS FAHRZEUG MIT DEM SCHALTER ZUM ABSTELLEN DES MOTORS AUSGESCHALTET WIRD; BEIM NÄCHSTEN DREHEN DES ANLASSSCHALTERS AUF «ON» WIRD DAS ASR-SYSTEM AUTOMATISCH AKTIVIERT.

#### ACHTUNG



ES WIRD DARAUF HINGEWIESEN, DASS DIE FAHRERASSISTENZSYSTEME NICHT DIE PHYSIKALISCHEN HAFTGRENZEN ÄNDERN KÖNNEN UND NICHT DAS KORREKTE POWER-MANAGEMENT SOWOHL AUF GERADER STRECKE ALS AUCH IN DER KURVE ERSETZEN. DAS FAHRZEUG SOLLTE DAHER STETS MIT ÄUßERSTER VORSICHT UND UNTER EINHALTUNG DER GESETZE VERWENDET WERDEN.

#### ACHTUNG



BEI NIEDRIGER GESCHWINDIGKEIT, D.H. UNTER 5 km/h (3 mph), IST DAS ASR-SYSTEM NICHT WIRKSAM.

**SEIEN SIE BESONDERS VORSICHTIG, WENN SIE BEI GERINGER BODENHAFTUNG AUS DEM STAND BESCHLEUNIGEN, VOR ALLEM AUF DEN ERSTEN METERN FAHRT.**

#### **ANMERKUNG**

**IM FALLE EINES UNEBENEN STRAßENBELAGS KÖNNTEN KURZE AKTIVIERUNGEN DES ASR-SYSTEMS AUFTRETEN. DIES IST TEIL DES NORMALEN BETRIEBZUSTANDS DES FAHRZEUGS.**

#### **WARNUNG**



**DAS AKTIVE ASR-SYSTEM VERHINDERT, DASS DAS HINTERRAD HOHE DREHGESCHWINDIGKEITEN ERREICHT, WENN DAS FAHRZEUG AUF DEM HAUPTSTÄNDER AUFGEBOCKT IST.**

**ES WIRD EMPFOHLEN, IN DIESEM BESONDEREN ZUSTAND NICHT WEITER GAS ZU GEBEN, DA DIES ZU FEHLERHAFTEN ABSCHALTUNGEN UND/ODER SCHÄDEN AN DEN KATALYSATOREN FÜHREN KANN.**

#### **ACHTUNG**



**EIN SCHLECHTER WARTUNGSZUSTAND DER REIFEN KANN STÖRUNGEN DES ASR-SYSTEMS BEWIRKEN.**

**BEI WIEDERHOLTEN EINGRIFFEN DES ASR AUCH AUF STRAßENBELAG MIT GUTER HAFTUNG ODER WENN MAN EIN WENIG GAS GIBT, MUSS ZUERST DER VERSCHLEIß UND/ODER DER DRUCK DER REIFEN ÜBERPRÜFT WERDEN. WENN DAS PROBLEM WEITER BESTEHT, WENDEN SIE SICH BITTE AN EINE AUTORISIERTE VERTRAGSWERKSTATT.**

**ACHTUNG**

**IM FALLE DER FEHLFUNKTION DER BATTERIE SCHALTET SICH DAS ABS - ASR SYSTEM AUS.**

**KALIBRIERUNGSVERFAHREN ASR-SYSTEM**

Um die Effizienz des ASR-Systems im Falle eines Wechsels eines oder beider Reifen beizubehalten, muss das System kalibriert werden. Dazu auf einer geraden, ebenen Strecke wie folgt vorgehen.

Nachdem der Anlassschalter auf «**ON**» gedreht wurde, blinken die ABS-Kontrolllampe und das ASR-Symbol «**2**» mit der gleichen Frequenz (schnelles Blinken).

1. Das Fahrzeug starten, eine kurze Strecke mit mehr als 5 km/h (3 mph) zurücklegen und warten, bis die ABS-Kontrolllampe und das ABS-Symbol zu blinken aufhören.
2. Das Fahrzeug anhalten und den Motor mindestens 3 Sekunden lang im Leerlauf lassen.
3. Das ASR-System durch Druck der entsprechenden Taste «**1**» am Lenker ausschalten und prüfen, ob das Deaktivierungssymbol des ASR «**2**» ständig eingeschaltet ist.
4. Gleichzeitig den Anlasserschalter des Motors und die Taste zur Deaktivierung/Aktivierung des ASR «**1**» mindestens 4 Sekunden drücken (**es ist gleichgültig, ob der linke Bremshebel gedrückt wird**).
5. Die Aktivierung des Vorgangs wird durch das Aufleuchten des Symbols ASR «**2**» mit langsamem Blinken (1 Blinken alle 2 Sekunden) bestätigt.
6. Auf eine konstante Geschwindigkeit von 30 km/h (18.7 mph) beschleunigen und diese mindestens 10 Sekunden halten.
7. Wenn sich das ASR-Symbol «**2**» ausschaltet, ist der Vorgang abgeschlossen.
8. Nach Beendigung des Vorgangs muss der Anlassschalter auf «**OFF**» gedreht und mindestens 30 Sekunden abgewartet werden, bis er wieder auf «**ON**» gedreht werden kann.

9. Falls das Verfahren nicht innerhalb von 2 Minuten abgeschlossen wird, bleibt das ASR-Symbol «2» fest eingeschaltet und das ASR bleibt deaktiviert, bis der Anlassschalter wieder auf «OFF» gedreht wird.
10. Um das ASR wieder zu aktivieren, muss der Anlassschalter auf «ON» gedreht und der Vorgang wiederholt werden, bis er erfolgreich ist.

### **FUNKTIONSWEISE DER ASR-KONTROLLLAMPE**

<b>STATUS ASR-SYSTEM</b>	<b>ASR-KONTROLLLAMPE BEI AUSGESCHALTETEM MOTOR ODER ANLASSSCHALTER AUF «ON»</b>	<b>ASR-KONTROLLLAMPE BEI LAUFENDEM MOTOR UND FAHRENDEM FAHRZEUG</b>	<b>ASR WÄHREND DER FAHRT IN BETRIEB (BEDINGUNG GERINGER BODENHAFTUNG)</b>
ASR AKTIV und kalibriert	«ASR»-Symbol: blinkt langsam 1 Hz	«ASR»-Symbol: Ausgeschaltet	«ASR»-Symbol: blinkt schnell 10 Hz
ASR AKTIV nicht kalibriert	-	«ASR»-Symbol: leuchtet fest	«ASR»-Symbol: blinkt schnell 10 Hz
ASR absichtlich deaktiviert	«ASR»-Symbol: leuchtet fest	«ASR»-Symbol: leuchtet fest	-
ASR funktioniert nicht (Störung)	«ASR»-Symbol: leuchtet fest	«ASR»-Symbol: leuchtet fest	-
ASR-Programmierphase (erfolgreich)	-	«ASR»-Symbol: blinkt langsam 1 Hz; beim nächsten Start des Motors, Symbol ausgeschaltet, wenn die Programmierung erfolgreich ist.	-
ASR-Programmierphase (nicht erfolgreich)	-	«ASR»-Symbol: leuchtet fest beim nächsten Starten des Motors, wenn die Programmierung nicht erfolgreich war.	-

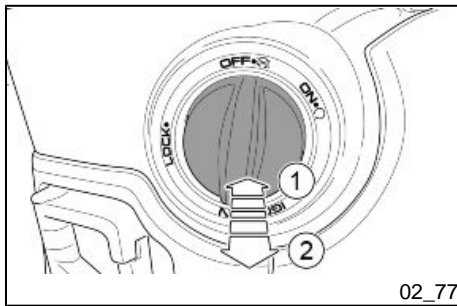

## Die Wegfahrsperrung (02\_77)

Für einen besseren Schutz gegen Diebstahl ist das Fahrzeug mit einem elektronischen Motorblockiersystem "PIAGGIO WEGFAHRSPERRE" ausgestattet.

Drückt man den Anlasserschalter und lässt diesen los, kommuniziert das System «PIAGGIO WEGFAHRSPERRE» mit der Fernbedienung.

Nur nachdem das Schutzsystem die Fernbedienung erkannt hat, kann der Anlasserschalter auf «ON» gedreht und der Motor angelassen werden.

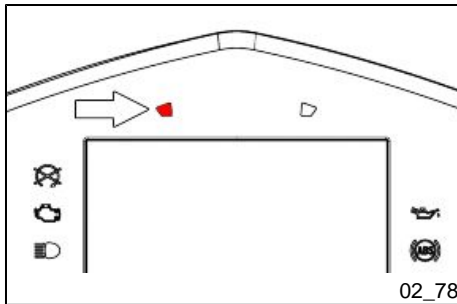

## LED-Kontrollanzeige für eingeschaltete Wegfahrsperrung (02\_78, 02\_79, 02\_80)

Der Betrieb des Systems «PIAGGIO WEGFAHRSPERRE» wird durch das Blinken der entsprechenden Kontrolllampe angezeigt.

**Nach der Authentifizierung und dem Anlassen des Motors wird nach zirka 50 Meter Fahrt die Präsenz der Fernbedienung geprüft. Falls der Fahrer diese nicht mehr dabei hat, wird er durch das Blinken der Kontrollleuchte der WEGFAHRSPERRE auf der Instrumenteneinheit gewarnt.**

Dies hat jedoch keinen Einfluss auf den Betrieb des Fahrzeugs.

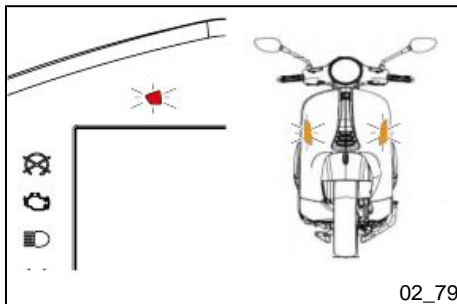

Dreht man den Anlasserschalter danach auf «OFF», um das Fahrzeug abzustellen, blinken die WEGFAHRSPERREN-Kontrolllampe und die Fahrtrichtungsanzeige gleichzeitig 20 Sekunden lang.

## ACHTUNG



**WENN DIE WEGFAHRSPERREN-KONTROLLLAMPE UND DIE FAHRRICHTUNGSANZEIGER BLINKEN, KANN MAN DEN ANLASSERSCHALTER NOCH EIN LETZTES MAL AUF «ON» STELLEN.**

**VOR DEM NÄCHSTEN START MUSS DIE FERNBEDIENUNG BETÄTIGT WERDEN.**

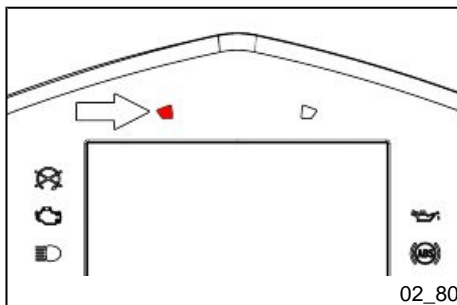

Um ein Entladen der Batterie zu vermeiden, schaltet sich die LED-Anzeige nach 9 Tagen Dauerbetrieb automatisch aus.

Bei Störungen am System gibt die LED-Anzeige der **autorisierten Vertragswerkstatt** je nach aufgetretener Störung durch unterschiedliches Blinken Hinweise auf die Art des aufgetretenen Fehlers.

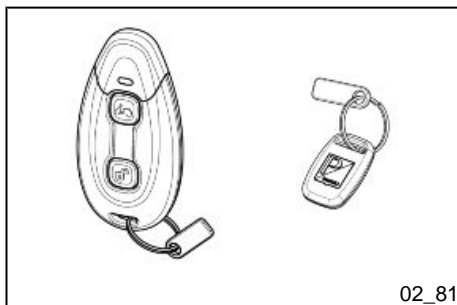

**Fernsteuerung (02\_81, 02\_82, 02\_83, 02\_84, 02\_85, 02\_86, 02\_87, 02\_88, 02\_89, 02\_90, 02\_91, 02\_92, 02\_93, 02\_94, 02\_95, 02\_96, 02\_97, 02\_98, 02\_99)**

Das Fahrzeug verfügt über eine Fernbedienung für die Verwendung des Systems «**Piaggio Keyless**», das eine Freigabe des Anlasserschalters gestattet, ohne dass ein mechanischer Schlüssel in das Schloss gesteckt werden muss.

Das System führt eine Authentifizierung zwischen Fahrzeug und Fernbedienung durch, um sicherzustellen, dass es sich um einen korrekt angelernten elektronischen Schlüssel handelt.

**Die Fernbedienung wird mit einem TAG mit integriertem Transponder geliefert.**

Der «TAG» ist ein Einzelexemplar und dient zur Speicherung anderer Fernbedienungen.

Um eine zusätzliche Kopie der Fernbedienung zu erhalten, wenden Sie sich bitte an die **autorisierte Vertragswerkstatt** mit dem «TAG» und mit allen Fernbedienungen in Ihrem Besitz.

Mit der Fernbedienung kann man auch die folgenden Funktionen verwenden:

- Identifizierung des Fahrzeugs durch Blinken der Fahrtrichtungsanzeiger (Bike Finder);
- Öffnen der Sitzbank.

Diese Funktionen sind immer aktiv, sofern die Fernbedienung korrekt gekoppelt wurde.

#### **WARNUNG**



**DEN TAG MIT INTEGRIERTEM TRANSPONDER SORGFÄLTIG AUFBEWAHREN. GEHT ER VERLOREN, MÜSSEN SÄMTLICHE KOMPONENTEN DES "PIAGGIO KEYLESS"-SYSTEMS AUSGETAUSCHT WERDEN.**

#### **WARNUNG**



**DAS SYSTEM «PIAGGIO KEYLESS» VERWENDET FUNKWELLEN. DAHER KANN DER AKTIONSRADIUS VARIIEREN ODER DAS SYSTEM KÖNNTE UNTER DEN FOLGENDEN BEDINGUNGEN NICHT RICHTIG FUNKTIONIEREN:**

- **WENN DIE BATTERIE DER FERNBEDIENUNG LEER IST;**
- **IN DER NÄHE VON EINRICHTUNGEN, DIE STÖRUNGEN ODER STARKE FUNKWELLEN ERZEUGEN, WIE Z. B. FERNSEHANTENNEN, KRAFTWERKE, FUNKSTATIONEN ODER FLUGHÄFEN;**



- WENN SICH DIE FERNBEDIENUNG IN DER NÄHE EINES NOTEBOOKS/ PCS ODER EINES ANDEREN DRAHTLOSEN KOMMUNIKATIONSGERÄTS, WIE Z. B. EINES RADIOS ODER MOBILTELEFONS, BEFINDET;
- WENN DIE FERNBEDIENUNG METALLGEGENSTÄNDE BERÜHRT ODER VON DIESEN ABGEDECKT WIRD.
- WENN SICH DIE FERNBEDIENUNG IN DER NÄHE DES MOTORS BEFINDET, AUFGRUND VON ELEKTROMAGNETISCHEN WELLEN, DIE VON DER ZÜNDUNG ERZEUGT WERDEN.
- WENN ELEKTRISCHES/ELEKTRONISCHES ZUBEHÖR, DAS NICHT VON PIAGGIO VALIDIERT/VERTEILT WURDE, AN DEM FAHRZEUG VERWENDET WIRD (z. B.: beheizte Handschuhe).

#### ANMERKUNG

DIE ZWEI FERNBEDIENUNGSFUNKTIONEN WERDEN NACH 9 TAGEN FAHRZEUGSTILLSTAND DEAKTIVIERT. UM DIESE FUNKTIONEN WIEDERHERZUSTELLEN, MUSS DIE AUTHENTIFIZIERUNG DER FERNBEDIENUNG ERNEUT DURCHGEFÜHRT WERDEN.

#### FAHRZEUGERKENNUNG - BIKE FINDER

Wird die Taste «A» gedrückt, so aktiviert sich die Funktion zur Erkennung des Fahrzeugs aus der Ferne (Bike Finder): die Fahrtrichtungsanzeiger blinken zwei Mal.

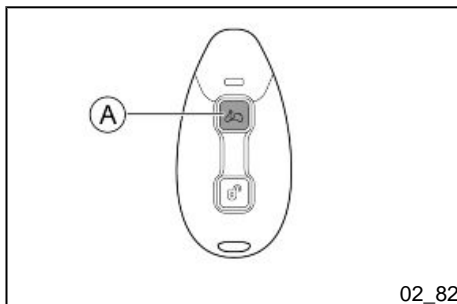

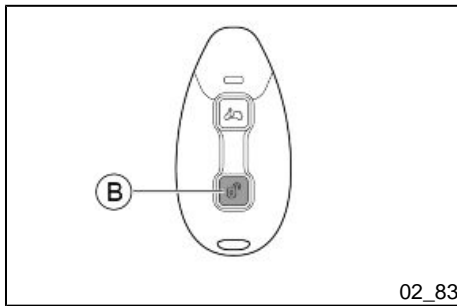

### SITZBANKÖFFNUNG

Wird die Taste «**B**» länger als 2 Sekunden gedrückt, mit Anlassschalter in Position «**OFF**» oder «**LOCK**», so öffnet sich die Sitzbank.

### ANMERKUNG

**DIE FERNBEDIENUNG KANN IN EINEM ABSTAND VON UNTER 50 METERN VOM FAHRZEUG VERWENDET WERDEN.**

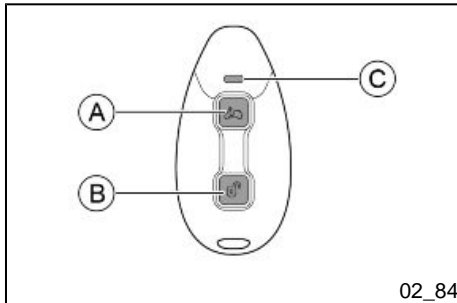

### AKTIVIERUNG DER FERNBEDIENUNG

Für die Aktivierung bzw. Deaktivierung der Fernbedienung muss die Taste Bike Finder «**A**» und innerhalb von 5 Sekunden auch die Taste zum Öffnen der Sitzbank «**B**» gedrückt werden, bis sich die Farbe der LED auf der Fernbedienung ändert.

Wenn die LED auf der Fernbedienung grün wird, kann die Authentifizierung des Systems «**Piaggio Keyless**» durchgeführt werden. Wenn die LED rot leuchtet, kann die Authentifizierung nicht durchgeführt werden.

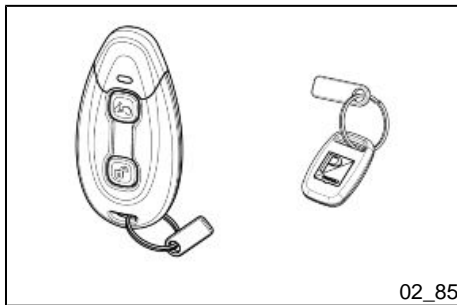

Sollte die Fernbedienung nicht erkannt werden, wird empfohlen das Aktivierungs- und Authentifizierungsverfahren zu wiederholen. Wenn die Sperre weiterhin besteht, muss man einen neuen Versuch mit der passiven Erkennung machen.

Sollte es nach Durchführung des Aktivierungs- und Authentifizierungsverfahrens immer noch nicht gelingen den Motor zu starten, wenden Sie sich an eine **autorisierte Vertragswerkstatt**, die über das entsprechende elektronische Werkzeug verfügt, das zur Fehlersuche und Reparatur des Systems benötigt wird.

Wenn zusätzliche Fernbedienungen angefordert werden, nicht vergessen, dass das Anlernverfahren an allen durchzuführen ist, sowohl an den neuen als auch an den bereits im Besitz befindlichen. Wenden Sie sich bitte direkt an eine **autorisierte Vertragswerkstatt** und bringen Sie den **TAG mit integriertem Transponder** sowie alle

Fernbedienungen in ihrem Besitz mit. Die Codes der Fernbedienungen, die während des neuen Speichervorgangs nicht vorgelegt werden, werden aus dem Speicher gelöscht. Eventuell verlorene Fernbedienungen können nicht mehr zum Starten des Fahrzeuges benutzt werden.

#### **ANMERKUNG**



**JEDE FERNBEDIENUNG HAT EINEN EIGENEN CODE, DER SICH VOM CODE DER ANDEREN UNTERSCHIEDET, UND DER VOM STEUERGERÄT DES SYSTEMS GESPEICHERT WERDEN MUSS. BEI FAHRZEUGHALTERWECHSEL MÜSSEN DEM NEUEN EIGENTÜMER DER TAG MIT INTEGRIERTEM TRANSPONDER SOWIE ALLE ANDEREN FERNBEDIENUNGEN AUSGEHÄNDIGT WERDEN.**

#### **WARNUNG**



**STARKE STÖSSE KÖNNEN DIE ELEKTRONIKTEILE IN DER FERNBEDIENUNG BESCHÄDIGEN. UM DIE PERFEKTE EFFIZIENZ DIESER INTERNEN ELEKTRONISCHEN VORRICHTUNGEN ZU GEWÄHRLEISTEN, DIE FERNBEDIENUNG NICHT DER SONNENEINSTRALUNG AUSSETZEN. DIE FERNBEDIENUNG NICHT FALLEN LASSEN ODER MIT WASSER ODER ANDEREN FLÜSSIGKEITEN IN KONTAKT KOMMEN LASSEN.**

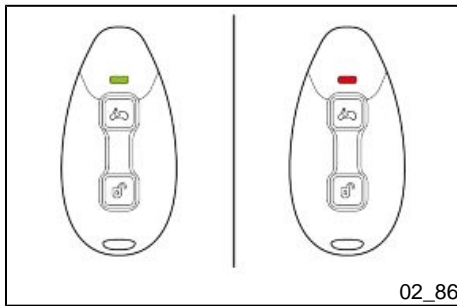

Um den Zustand des Systems «**Piaggio Keyless**» zu prüfen, eine der zwei Tasten der Fernbedienung leicht drücken.

Die LED zeigt den Status entsprechend der Farbe an:

- **Grün** (Aktivierung): die Authentifizierung kann durchgeführt werden;
- **Rot** (Deaktivierung): die Authentifizierung kann nicht durchgeführt werden. Die Fernbedienung erneut aktivieren.

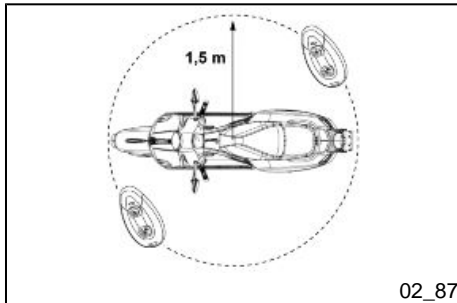

### AUTHENTIFIZIERUNG ZWISCHEN FERNBEDIENUNG UND SYSTEM «**Piaggio Keyless**»

Für die Authentifizierung muss sich die Fernbedienung im Inneren eines Radius von 1,5 Metern vom empfangenden Steuergerät befinden.

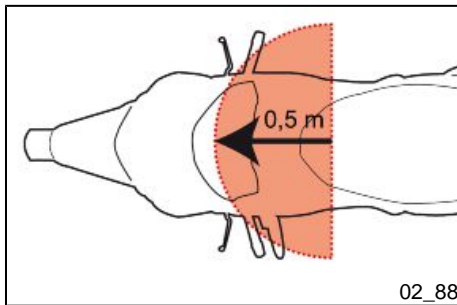

Die obigen Angaben beziehen sich auf einen idealen Zustand, keine externen Signale, welche die Funkkommunikation des "Piaggio Keyless System" auf seiner Standardfrequenz (434 MHz) stören könnten.

Es wird darauf hingewiesen, dass der Anwendungsbereich während des Fahrzeugbetriebs erheblich reduziert werden kann, bis zu 0,5 m.

Nach dem Starten des Fahrzeugs überprüft das System zyklisch, ob sich die Fernbedienung in Reichweite befindet. Wird sie nicht erkannt, setzt das Fahrzeug die normale Fahrt fort und signalisiert diese Störung durch Aufleuchten der Wegfahrsperrle (blinkend) .

Diese Funktion warnt den Benutzer, wenn er nach dem Starten des Fahrzeugs vergisst, die Fernbedienung mitzunehmen.

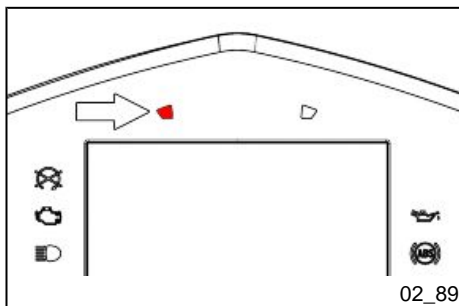

**Das Blinken der Kontrolllampe WEGFAHRSPERRE auf dem Armaturenbrett zeigt an, dass :das "Keyless"-System nicht richtig funktioniert und dies kann folgende Gründe haben:**

- **Fernbedienung außerhalb der Reichweite;**
- **Fernbedienung durch Metallmaterial abgeschirmt;**
- **Batterie der Fernbedienung entladen;**
- **Funkstörungen, welche die Reichweite der Fernbedienung verringern oder aufheben.**

Aus den oben beschriebenen Gründen **wird empfohlen, die Fernbedienung in der vorderen Jacken- oder Hosentasche, fern von elektronischen Geräten (z. B.: Smartphone; Tablet; Fernbedienung der Garage, usw. ) und so nah wie möglich an der elektronischen Steuereinheit des Systems auf der linken Fahrzeugseite aufzubewahren.**

#### WARNUNG



**DIE FERNBEDIENUNG WÄHREND DER BENUTZUNG DES FAHRZEUGS NICHT IM HANDSCHUHFACH ODER UNTER DEM FAHRZEUGSITZ LIEGEN LASSEN.**



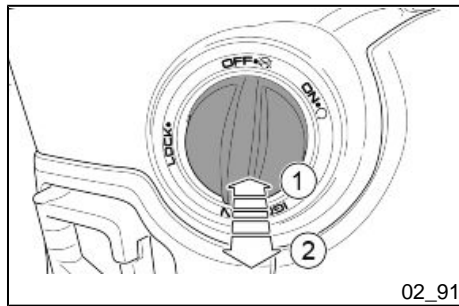

02\_91

Für die Authentifizierung wie folgt vorgehen:

- Den Anlasserschalter **drücken und loslassen**, damit die Kommunikation zwischen Steuergerät und Fernbedienung aufgebaut wird.
- Die erfolgreiche Erkennung der Fernbedienung wird durch die Meldung **"Willkommen, Sie können den Startknopf drehen"** signalisiert.

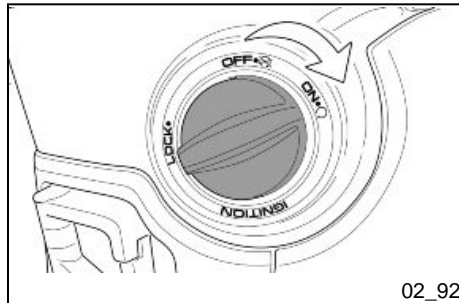

02\_92

Nach der Erkennung wird der Anlasserschalter freigegeben und kann in die Position «ON» gedreht werden.

#### ANMERKUNG

**DAS ZÜNDSCHLOSS MUSS INNERHALB VON 20 SEKUNDEN NACH DEM ERSCHEINEN DER MELDUNG AUF DEM DISPLAY, ANDERNFALLS SCHALTET SICH DIESES AUS UND DAS ZÜNDSCHLOSS WIRD BLOCKIERT. DER ANLASSERSCHALTER MUSS ERNEUT GEDRÜCKT WERDEN, SOFERN MAN SICH IN EINEM ABSTAND VON 1,5m VOM FAHRZEUG BEFINDET.**

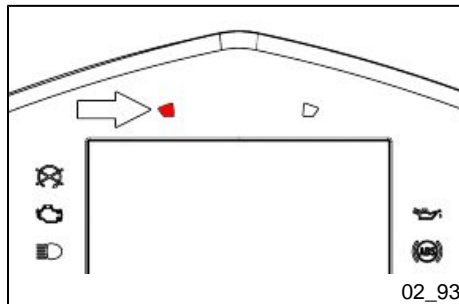

02\_93

#### ANMERKUNG

**NACH EINER FAHRT VON ZIRKA 50 METERN KONTROLLIERT DAS SYSTEM DIE PRÄSENZ DER FERNBEDIENUNG; FALLS DER FAHRER DIESE NICHT MEHR DABEI HAT, WIRD ER DURCH DAS BLINKEN DER KONTROLLLEUCHE DER WEGFAHRSPERRE AUF DER INSTRUMENTENEINHEIT GEWARNT.**

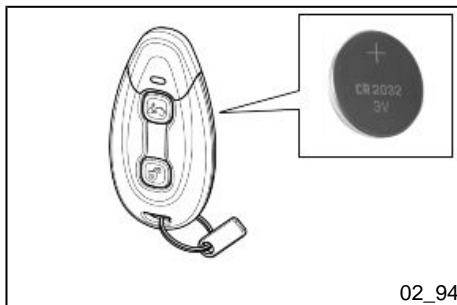

02\_94

Die Fernbedienung wird durch interne Batterien mit Strom versorgt. Mit der Zeit entladen sich die Batterien.

Wenn die Batterie der Fernbedienung teilweise entladen ist, wird der Benutzer wie folgt gewarnt:

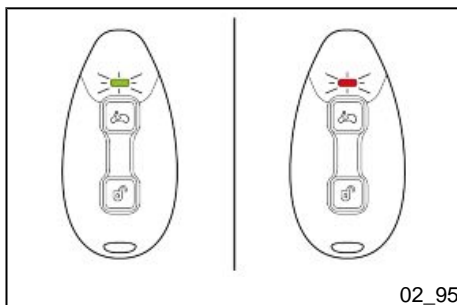

02\_95

### Blinkmodus LED Fernbedienung

Wenn die Batterie der Fernbedienung teilweise entladen ist (aber noch betriebsfähig), leuchtet die LED der Fernbedienung beim Drücken einer Taste nicht konstant, sondern blinkt (grün oder rot).

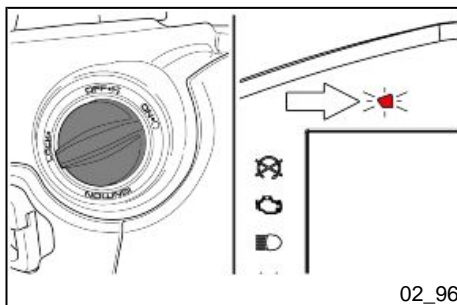

02\_96

### Blinkmodus LED WEGFAHRSPERRE

Wenn der Anlasser auf «**ON**» gestellt ist, beginnt außerdem nach erfolgter Authentifizierung die Kontrolllampe **WEGFAHRSPERRE** zu blinken (5 Mal alle 30 Sekunden, bis der Schalter auf «**OFF**» gestellt wird), um darauf hinzuweisen, dass die Batterie der Fernbedienung so bald wie möglich ausgetauscht werden muss.



### PASSIVE ERKENNUNG DER FERNBEDIENUNG

Wenn die Batterie der Fernbedienung ganz leer ist oder wenn externe Funkstörungen vorliegen, kann die Fernbedienung im Standardmodus Keyless nicht erkannt werden.

Das System ist mit einer passiven Erkennung zum Anlassen des Fahrzeugs ausgestattet; dazu wie nachstehend beschrieben vorgehen:

- Mit der Fernbedienung den angegebenen Bereich über dem vorderen Staufach **berühren**;

### ANMERKUNG

**DIE PASSIVE ERKENNUNG ZUM STARTEN DES FAHRZEUGS IST AUCH MIT DEM TAG MIT INTEGRIERTEM TRANSPONDER MÖGLICH, INDEM DIESER AN DER GLEICHEN STELLE POSITIONIERT WIRD.**

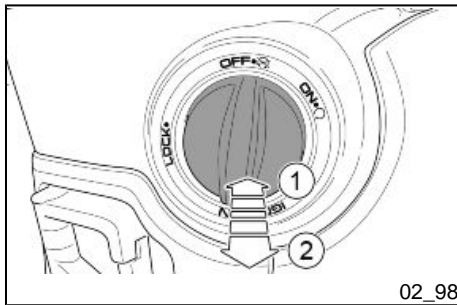

- Die Fernbedienung (oder ggf. den TAG mit integriertem Transponder) einige Sekunden lang **in dieser Position halten und** dann den Anlassschalter drücken und wieder loslassen, um die Kommunikation zwischen Steuergerät und Fernbedienung zu aktivieren.
- Die erfolgreiche Erkennung der Fernbedienung wird durch die Meldung **"Willkommen, Sie können den Startknopf drehen"** signalisiert.



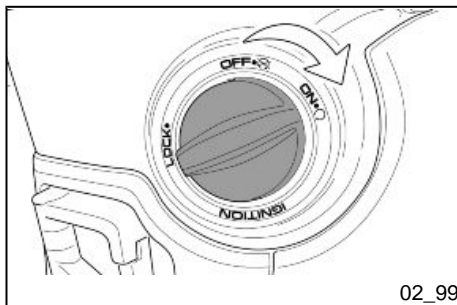

- Nun kann die Fernbedienung (oder der TAG) aus der Position über dem Staufach entfernt und der Anlassschalter in Position «ON» gedreht werden.

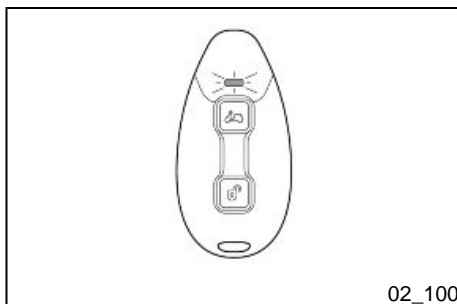

### Wechseln der Batterien in der Fernbedienung (02\_100, 02\_101, 02\_102, 02\_103)

Wenn die LED der Fernbedienung grün oder rot blinkt, ist der Batteriestand der Fernbedienung schwach. Ersetzen Sie die Batterie sobald wie möglich.



Die Batterie ist eine 3-Volt-Knopfbatterie vom Typ **CR2032**.

Dazu wie nachstehend beschrieben vorgehen:

- Den oberen Teil der Fernbedienung öffnen, dabei darauf achten, dass die Verriegelungszähne nicht beschädigt werden.



- Einen Hebel in den Spalt stecken und die beiden Schalenhälften der Fernbedienung voneinander trennen; darauf achten, dass die Oberfläche nicht zerkratzt wird.

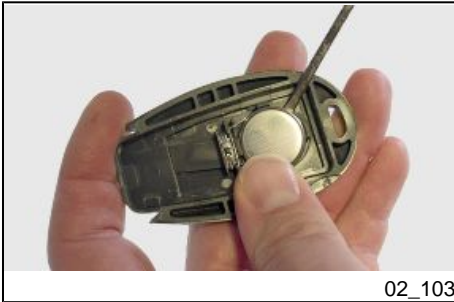

- Die Batterie aus der unteren Schalenhälfte herausnehmen und durch eine neue ersetzen.
- Die beiden Schalenhälften mit leichtem Druck der Finger wieder zusammendrücken.
- Den oberen Teil der Fernbedienung wieder montieren.



### USB-Buchse (02\_104, 02\_105)

Im vorderen Staufach auf der linken Seite befindet sich eine USB-Buchse «A».

Um sie zu benutzen, den Schutzdeckel entfernen. Die Buchse wieder mit dem Deckel abdecken, um Schäden an ihr durch Wasser und/oder Luftfeuchtigkeit zu vermeiden.

**ACHTUNG**

**DIE IM LIEFERUMFANG ENTHALTENE USB-BUCHSE IST ZUM LADEN UND/ ODER FÜR DIE STROMVERSORGUNG DER MEISTEN HANDELSÜBLICHEN GERÄTE KOMPATIBEL.**

Die USB-Buchse wird aktiviert, sobald der Anlassschalter auf «ON» gedreht wird.

**ACHTUNG**

**WIRD DIE STECKDOSE LÄNGERE ZEIT BENUTZT, KANN SICH DIE BATTERIE TEILWEISE ENTLADEN**

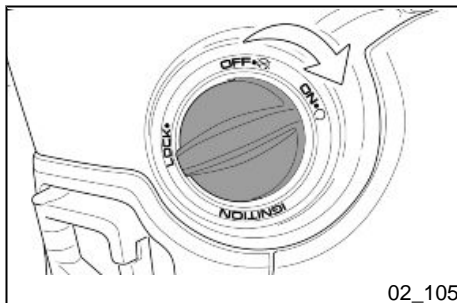
**USB-BUCHSE**

Ausgangsspannung

(5,00±0,25) Vdc

Ladestrom

max. 500mA



02\_106

### OBD-Buchse (02\_106)

Das Fahrzeug ist mit einer OBD-Buchse (On-Board-Diagnose) ausgestattet, um sein reibungsloses Funktionieren bei einer **autorisierten Vertragswerkstatt** zu überwachen.

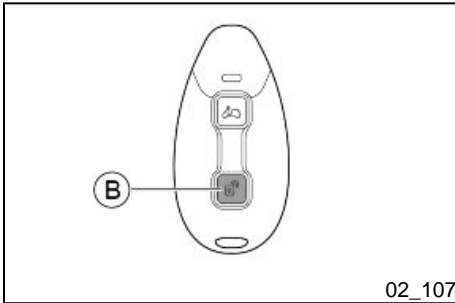

02\_107

### Openen van het zadel voor de toegang tot de helmbak met afstandsbediening (02\_107)

Mit dem Anlassschalter auf «OFF» oder «LOCK» kann die Sitzbank mit der Fernbedienung geöffnet werden, indem man die Taste «B» länger als 2 Sekunden drückt.

#### ANMERKUNG

**DIE FERNBEDIENUNG KANN IN EINEM ABSTAND VON UNTER 50 METERN VOM FAHRZEUG VERWENDET WERDEN.**

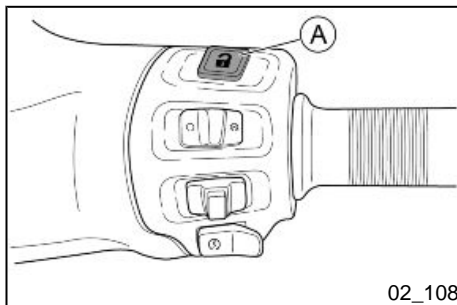

### Sitzbanköffnung (02\_108)

Zum Öffnen der Sitzbank die Taste «A» am Lenker drücken.

Die Sitzbank anheben, indem man sie nach vorne kippt.

02\_108

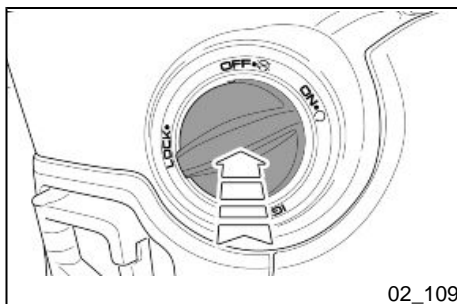

### Öffnen des vorderen Handschuhfachs (02\_109)

Mit dem Anlassschalter in Position «ON», drücken, um die Klappe des vorderen Staufachs zu öffnen.

02\_109

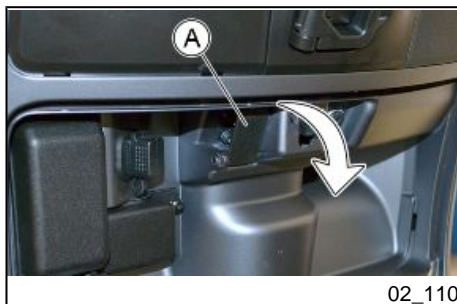

### Öffnen der Sitzbank als Zugang zum Helmfach im Notfall (02\_110)

Das vordere Staufach öffnen und den Hebel «A» in seinem Inneren nach unten ziehen.

02\_110



02\_111

### Taschenhaken (02\_111)

Zur Verwendung des Taschenhakens «A», der an der Schild-Rückseite angebracht ist, muss dieser zum Fahrzeugheck hin gedreht werden.

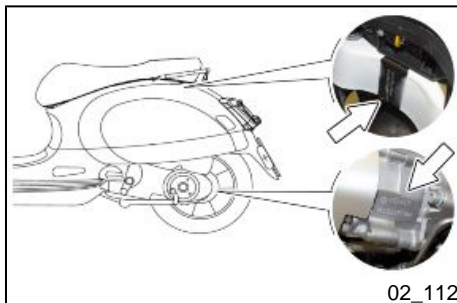

02\_112

### Fahrgestell- und motornummer (02\_112, 02\_113, 02\_114, 02\_115)

Die Fahrgestell- und Motornummern bestehen aus einem Präfix und einer Nummer, die jeweils auf dem Fahrgestell bzw. dem Motor eingepreßt sind. Diese Nummern müssen bei Bestellungen von Ersatzteilen immer angegeben werden. Überprüfen Sie, ob die Fahrgestellnummer am Fahrzeug mit der Nummer in den Fahrzeugdokumenten übereinstimmt.

#### ACHTUNG



**EINE VERÄNDERUNG DER RAHMENNUMMER IST STRAFBAR UND KANN U.A. ZUR BESCHLAGNAHMUNG DES FAHRZEUGS FÜHREN.**



02\_113

### Fahrgestellnummer

Die Sitzbank anheben und das Helmfach herausnehmen.

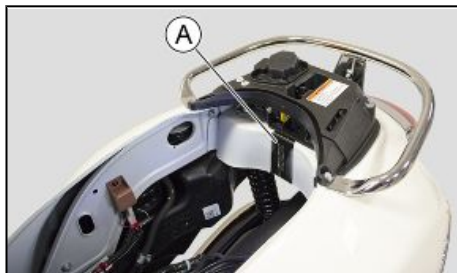

02\_114

Die Fahrgestellnummer «A» ist neben dem Kraftstofftank eingestanzt.

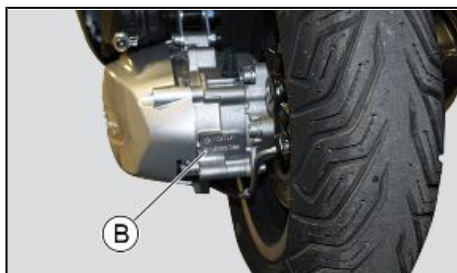

02\_115

### Motornummer

Die Motornummer «B» ist in der Nähe der unteren Halterung des hinteren linken Stoßdämpfers eingestanzt.





# Vespa Gts SuperTech 300 hpe

**Vespa®**



**Kap. 03  
Benutzungshinw  
eise**



03\_01

### Kontrollen (03\_01)

Es liegt in der Verantwortung des Kunden zum Schutz der Personensicherheit und der Fahrzeugeffizienz vor jeder Fahrzeugverwendung die folgenden Kontrollen auszuführen:

1. den Betrieb der Vorder- und Hinterradbremsen;
2. den korrekten Lauf des Gasgriffs beim Öffnen und beim Loslassen;
3. den Kraftstoffstand im Tank (ggf. auftanken);
4. den Bremsflüssigkeitsstand;
5. den Getriebeölstand;
6. den Motorölstand;
7. den Kühlflüssigkeitsstand (falls vorhanden);
8. Reifendruck und -abnutzung;
9. den Betrieb der Elektroanlage (Hupe, Begrenzungsleuchten, Scheinwerfer, Blinker, Bremslicht, Kennzeichenbeleuchtung);
10. das Funktionieren des Mittel- und Seitenständers (falls vorhanden).



03\_02

### Auftanken (03\_02, 03\_03, 03\_04, 03\_05, 03\_06)

Die Sitzbank anheben und den Deckel «B» abschrauben.

Empfohlener Kraftstoff: Bleifreies Benzin mit Mindestoktanzahl 95.

**ACHTUNG****WARNUNG**

**BEIM TANKEN DIE TANKKUPPLUNG KOMPLETT IN DEN TANK EINSETZEN, NACH DEM ERSTEN KLICKEN DIE KRAFTSTOFFZUFÜHRUNG UNTERBRECHEN UND DAS BETANKEN NICHT FORTSETZEN, UM AUCH NACH DEM TANKEN DAS AUSTRETEN VON KRAFTSTOFF ZU VERMEIDEN.**

**ACHTUNG**

**BEIM TANKEN KEINE ELEKTRONISCHEN GERÄTE UND/ODER MOBILTELEFONE VERWENDEN. DA ES DURCH KRAFTSTOFFDAMPF ZU SCHÄDEN AN OBJEKTEN UND PERSONEN KOMMEN KANN.**

Die Europäische Norm **EN 16942** schreibt die Kennzeichnung der Kraftstoff-Fahrzeug-Kompatibilität durch ein grafisches Symbol zur Information der Verbraucher vor. Die auf der Seite dargestellten Symbole erleichtern die Erkennung des richtigen Kraftstoffs, der für das eigene Fahrzeug zu verwenden ist. Vor dem Tanken die Symbole in der Nähe des Einfüllstutzens prüfen und mit dem auf der Tankstellenpumpe angebenen.

**E5:** bleifreies Benzin mit maximalem Ethanolanteil von 5%.

**E10:** bleifreies Benzin mit maximalem Ethanolanteil von 10%.

**Die Kennzeichnung auf dem einzelnen Zapfventil enthält nur einen Wert;** wenn z.B. E5 angegeben ist, bedeutet dies, dass das ausgegebene Benzin bleifrei ist und einen Ethanolanteil von 5% hat.

**Die Kennzeichnung auf dem Fahrzeug kann hingegen mehrere Werte enthalten.** Wenn sie z. B. beide Werte E5 und E10 angibt, bedeutet dies, dass das Fahrzeug für Kraftstoffe geeignet ist, die bis maximal 10% Ethanol enthalten, daher kann man

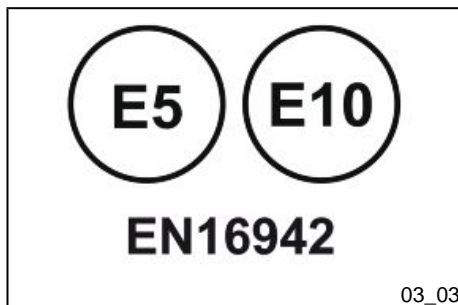

sowohl aus einem Zapfventil mit Kennzeichnung E5 als auch aus einem mit Kennzeichnung E10 tanken (jedoch nicht aus einem mit E85).

#### ACHTUNG



**ES WIRD EMPFOHLEN BENZIN MIT EINEM MAXIMALGEHALT AN BIOETHANOL VON 10% (E10) ZU VERWENDEN.**

**VERWENDEN SIE KEIN BENZIN MIT MEHR ALS 10% ETHANOLGEHALT; DIES KANN DIE KOMPONENTEN DES VERSORGUNGSSYSTEMS BESCHÄDIGEN UND/ODER DEN MOTORBETRIEB BEEINFLUSSEN.**

Der Benzinzustand im Tank wird von der entsprechenden Anzeige im unteren Teil des Displays angegeben.



Die Kontrollleuchte auf dem Display und die rote Anzeige auf dem unteren Balken zeigen an, dass die Benzinreserve erreicht ist. Rechtzeitig tanken.



Die in der Abbildung gezeigte Leiste weist auf eine mögliche Störung bei der Erfassung des Kraftstoffstands hin. Wenden Sie sich an eine **autorisierte Vertragswerkstatt**.

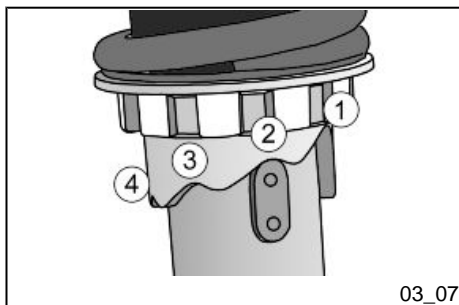

### Einstellen der Stoßdämpfer (03\_07, 03\_08)

Die Federn können mit dem speziellen Schlüssel für Stoßdämpfer auf 4 Positionen eingestellt werden. Dazu muss der Gewinding unten am Stoßdämpfer verstellt werden.

**Position 1** geringste Vorspannung: Nur Fahrer

**Position 2** mittlere Vorspannung: Nur Fahrer

**Position 3** mittlere Vorspannung: Fahrer mit Beifahrer

**Position 4** größte Vorspannung: Fahrer, Beifahrer und Gepäck.

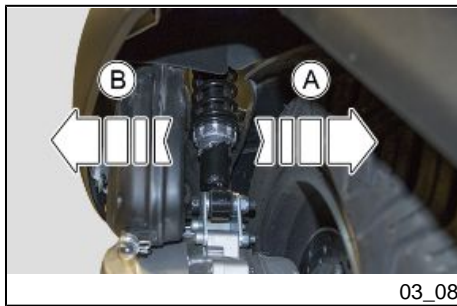

03\_08

Wird der Gewinding in Richtung "A" gedreht, erhöht sich die Federvorspannung.  
Wird der Gewinding in Richtung "B" gedreht, verringert sich die Federvorspannung.

#### ACHTUNG



**DAS FAHREN MIT NICHT RICHTIG AUF DAS FAHRER- UND EVENTUELLE BEIFAHRERGEWICHT EINGESTELLTER FEDERVORSPANNUNG KANN DEN FAHRKOMFORT UND DIE FAHRPRÄZISION BEEINTRÄCHTIGEN.**

#### WARNUNG



**UM VERLETZUNGSGEFAHR (ABSCHÜRFUNGEN) ZU VERMEIDEN, SOLLTEN BEIM EINSTELLEN DER STOßDÄMPFER SCHUTZHANDSCHUHE GETRAGEN WERDEN.**

#### WARNUNG



**ES WIRD ABSOLUT DAVON ABGERATEN DIE VORSPANNUNG AN DEN BEIDEN STOßDÄMPFERN UNTERSCHIEDLICH EINZUSTELLEN**

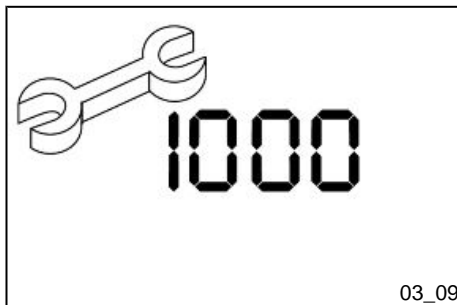

03\_09

## Einfahren (03\_09)

### WARNUNG



WÄHREND DER ERSTEN 1000 km (621.3 mi) NIE SCHNELLER ALS 80% DER ZULÄSSIGEN HÖCHSTGESCHWINDIGKEIT FAHREN. VOLLGAS VERMEIDEN. NIE ÜBER LANGE STRECKEN MIT KONSTANTER GESCHWINDIGKEIT FAHREN. NACH DEN ERSTEN 1000 KM DIE GESCHWINDIGKEIT LANGSAM BIS ZUR MAXIMALEN STEIGERN.

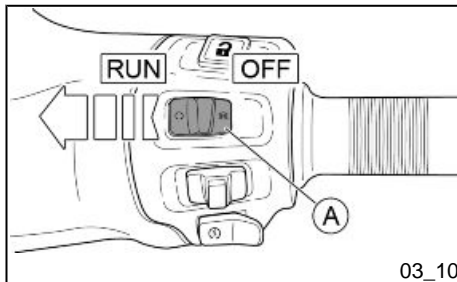

03\_10

## Starten van de motor (03\_10, 03\_11, 03\_12, 03\_13)

Zum Starten wie folgt vorgehen:

- Das Fahrzeug auf den Hauptständer stellen. Das Hinterrad darf den Boden nicht berühren.
- Den Gasgriff auf Standgas halten.
- Sicherstellen, dass der Not-Aus-Schalter «A» auf «RUN» steht, und dass der Seitenständer in Ruhestellung ist.

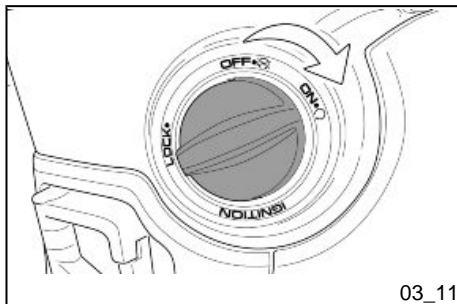

03\_11

- Die Erkennung der Fernbedienung durchführen.
- Den Anlassschalter in die Position «ON» drehen.

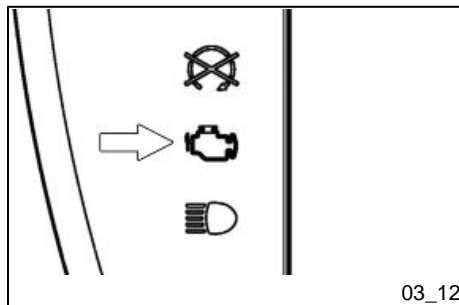

03\_12

- Die MIL-Kontrollleuchte - Störung Einspritzsystem leuchtet auf der Instrumenteneinheit.

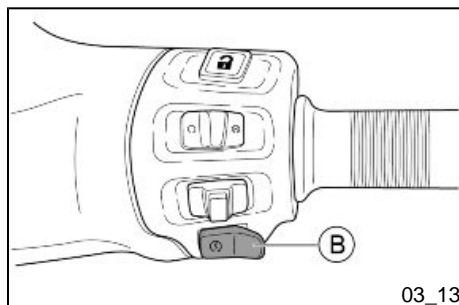

03\_13

- Zuerst einen der beiden Bremshebel ziehen und dann zum Starten des Motors den Schalter «B» drücken.

Mit laufendem Motor schaltet sich die MIL-Kontrollleuchte - Störung Einspritzsystem aus. Sollte die MIL-Kontrollleuchte - Störung Einspritzsystem mit laufendem Motor weiter fest leuchten, muss man sich für die notwendigen Kontrollen an eine **autorisierte Vertragswerkstatt** wenden.

#### ACHTUNG



**NIE IN GESCHLOSSENEN RÄUMEN STARTEN, WEIL DIE ABGASE GIFTIG SIND.**

#### ACHTUNG



**WEGEN DER HOHEN TEMPERATUREN, DIE DER KATALYSATOR ERREICHT, BEIM PARKEN DES FAHRZEUGS AUF DEN AUSPUFF ACHTEN: UM SCHWERE BRANDWUNDEN ODER BRÄNDE ZU VERMEIDEN, DARF DER AUSPUFF NICHT MIT BRENNBAREN MATERIALIEN IN BERÜHRUNG KOMMEN.**



**WARNUNG**

**DAS HINTERRAD WIRD AUCH BEI NUR GERINGER DREHUNG DES GASGRIFFS VOM AUTOMATIKGETRIEBE IN DREHUNG VERSETZT. NACH DEM STARTEN DIE BREMSE VORSICHTIG LOSLASSEN UND NACH UND NACH GAS GEBEN.**

**Vorkehrungen****ACHTUNG**

**UM MOTORSCHÄDEN ZU VERMEIDEN, DEN KALTEN MOTOR NIE HOCHTOURIG LAUFEN LASSEN. BEI BERGABFAHRTEN DARAUFGAHTEN NIE DIE HÖCHSTGESCHWINDIGKEIT ZU ÜBERSCHREITEN, UM MOTORSCHÄDEN DURCH LÄNGERES HOCHTOURIGES LAUFEN ZU VERMEIDEN. UM DEN MOTOR ZU SCHÜTZEN SCHALTET SICH BEI LÄNGEREM HOCHTOURIGEM LAUFEN DES MOTORS EIN DREHZAHLBEGRENZER EIN, SOBALD DIE VORGEGEBENE MOTORDREHZAHL ÜBERSCHRITTEN WIRD.**

**WARNUNG**

**NACH LÄNGERER FAHRT MIT HÖCHSTGESCHWINDIGKEIT NIEMALS SOFORT DEN MOTOR ABSTELLEN, SONDERN IHN ERST EINIGE SEKUNDEN IM LEERLAUF LAUFEN LASSEN.**

## Bei startschwierigkeiten

Den im Abschnitt «**Starten des Motors**» beschriebenen Vorgang genau beachten.

### WARNUNG



**DER GASGRIFF MUSS IN DER LEERLAUFSTELLUNG BLEIBEN, DA JEDE ANDERE STELLUNG EIN STARTEN DES FAHRZEUGS VERHINDERT.**

### ACHTUNG



**FALLS ERFORDERLICH, WENDEN SIE SICH BITTE AN EINE AUTORISIERTE VERTRAGSWERKSTATT.**

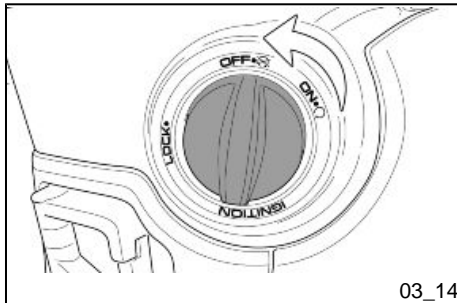

## Abstellen des Motors (03\_14)

Den Gasgriff vollkommen schließen und den Anlassschalter in die Position «**OFF**» drehen.

### ACHTUNG



**DEN MOTOR NIE WÄHREND DER FAHRT ABSTELLEN.**



03\_15

## Katalysator (03\_15)

### ACHTUNG



JEDGLICHE VERÄNDERUNG AM AUSPUFF KANN SCHWERE SCHÄDEN AM MOTOR VERURSACHEN.

### ACHTUNG



WEGEN DER HOHEN TEMPERATUREN, DIE DER KATALYSATOR ERREICHT, BEIM PARKEN DES FAHRZEUGS AUF DEN AUSPUFF ACHTEN: UM SCHWERE BRANDWUNDEN ODER BRÄNDE ZU VERMEIDEN, DARF DER AUSPUFF NICHT MIT BRENNBAREN MATERIALIEN IN BERÜHRUNG KOMMEN.

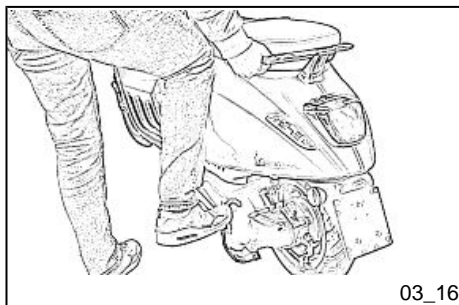

03\_16

## Ständer (03\_16, 03\_17)

### Hauptständer

Um das Fahrzeug auf den Hauptständer zu stellen, mit dem Fuß auf den Überstand am Ständer drücken und gleichzeitig das Fahrzeug mit dem hinteren Griff nach hinten anheben.



03\_17

### Seitenständer

Mit dem Fuß auf den Überstand am Seitenständer drücken, bis er in geöffneter Position einrastet, und gleichzeitig das Fahrzeug auf den Ständer auflehnen.

#### WARNUNG



**AUS SICHERHEITSGRÜNDEN IST BEI HERUNTERGELASSENEM SEITENSTÄNDER DAS ANLASSEN DES MOTORS NICHT ZULÄSSIG.**

#### WARNUNG



**JEDES MAL WENN DER SEITENSTÄNDER RUNTERGEKLAPPT WIRD, WIRD DER MOTOR AUSGESCHALTET.**

**JEGLICHE VERÄNDERUNG KANN SCHWERE FAHRZEUGSCHÄDEN VERURSACHEN.**



03\_18

### Automatische kraftübertragung (03\_18)

Um die größte Leichtigkeit und Bequemlichkeit beim Fahren zu gewährleisten, ist das Fahrzeug mit einem Automatik-Getriebe mit Regler und Fliehkraftkupplung ausgestattet. Dieses System wurde entwickelt, um auf ebener Straße wie bei Bergfahrten beste Beschleunigungsleistung bei geringstem Verbrauch zu erhalten.

Bei Anhalten an Steigungen (Ampel, Stau, usw.) **nur die Bremsen zum Halten des Fahrzeuges benutzen, den Motor dabei im Leerlauf lassen. Wird der Motor zum Anhalten des Fahrzeuges benutzt, kann dies zu einer Überhitzung der Kupplung führen. Diese Überhitzung wird durch die Reibung der Kupplungsmasse am Kupplungskorb verursacht.**

Es ist deshalb angeraten ein längeres Reiben und die damit verbundene Überhitzung der Kupplung zu vermeiden. Dies kann (außer bei den o.g. Fällen) z.B. bei Fahrten unter voller Belastung an starken Steigungen oder beim Anfahren mit Beifahrer an Steigungen mit mehr als 25% auftreten.

Bei Überhitzung der Kupplung folgende Vorsichtsmaßnahmen beachten:

1. Das Fahrzeug nicht längere Zeit unter dieser Belastung laufen lassen.
2. Die Kupplung eventuell abkühlen, indem man den Motor einige Minuten lang im Leerlauf laufen lässt.

### Sicheres fahren (03\_19, 03\_20, 03\_21, 03\_22)

Im Folgenden finden Sie einige einfache Ratschläge, die es Ihnen ermöglichen werden, Ihr Fahrzeug im täglichen Gebrauch sicher und entspannt zu fahren. Ihre Fähigkeit und Ihre mechanischen Kenntnisse sind die Grundlage für ein sicheres Fahren. Wir empfehlen, solange Probefahrten mit dem Fahrzeug auf Nebenstraßen mit wenig Verkehr zu machen, bis Sie Ihr Fahrzeug gut kennen.

1. Vor Fahrtantritt den Helm aufsetzen und richtig festschnallen.
2. Auf schlechten Straßen langsam und vorsichtig fahren.
3. Nach längeren Fahrten auf nassen Straßen, ohne dass die Bremsen betätigt wurden, ist die Bremsleistung anfangs geringer. Unter diesen Fahrbedingungen sollte die Bremse in regelmäßigen Abständen betätigt werden.
4. Bei nassen Straßen, Schotterstraßen oder rutschigem Straßenbelag keine Vollbremsung durchführen.
5. Vermeiden Sie ein Anfahren mit aufgebocktem Fahrzeug. Um ein abruptes Anfahren zu vermeiden, darf sich das Hinterrad nicht drehen, wenn es mit dem Boden in Berührung kommt.
6. Wird das Fahrzeug auf sandigen, schlammigen oder durch Schnee und Streusalz verschmutzten Straßen genutzt, sollten die Bremscheiben häufig mit einem neutralen Reinigungsmittel gesäubert werden, um scheuernde Ablagerungen aus den Löchern an der Bremscheibe zu beseitigen, die sonst zu einem vorzeitigen Verschleiß der

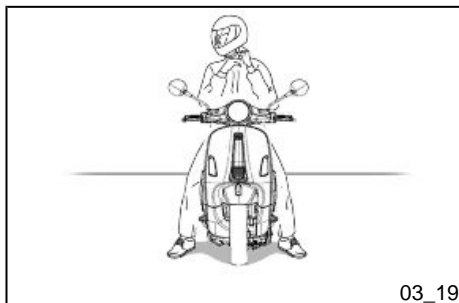

03\_19

Bremsbeläge führen würden. Wir empfehlen auch, das Filterelement der Reinigungsbox häufiger zu wechseln und/oder zu reinigen..

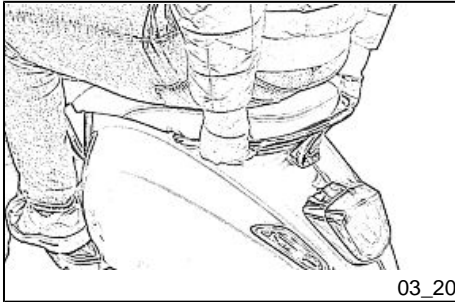

**7.** Wenn ein Beifahrer anwesend ist, sollte dieser, um die Sicherheit und den Komfort auch des Fahrers zu gewährleisten, sich während der Fahrt mit den Händen am hinteren Griff festhalten.

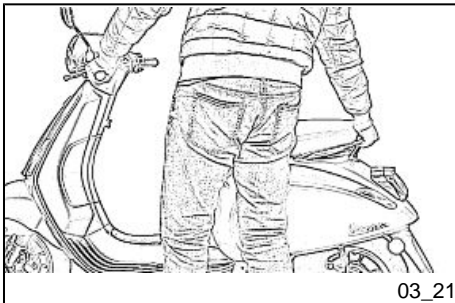

**8.** Das Fahrzeug mit ausgeschaltetem Motor bewegen, indem man es mit einer Hand am Lenker und mit der anderen am hinteren Griff festhält.

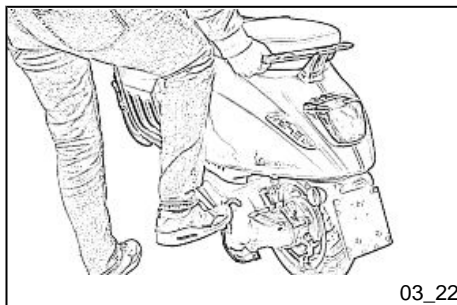

03\_22

9. Um das Fahrzeug auf den Hauptständer zu stellen, mit dem Fuß auf den Überstand am Ständer drücken und gleichzeitig das Fahrzeug mit dem hinteren Griff nach hinten anheben.

#### ACHTUNG



**FAHREN SIE STETS INNERHALB DER GRENZEN IHRER FÄHIGKEITEN. DAS FAHREN IN ANGETRUNKENEM ZUSTAND, UNTER EINFLUSS VON DROGEN ODER BESTIMMTEN ARZNEIMITTELN IST ÄUßERST GEFÄHRLICH.**

#### ACHTUNG



**JEDE VERÄNDERUNG AM FAHRZEUG, WELCHE DIE FAHRZEUGLEISTUNG VERÄNDERT, ODER VERÄNDERUNGEN AN ORIGINALTEILEN DER FAHRZEUGSTRUKTUR IST GESETZLICH VERBOTEN. DAS FAHRZEUG ENTSPRICHT DANN NICHT MEHR DEM ZUGELASSENEN MODELL UND IST GEFÄHRLICH FÜR DIE FAHR SICHERHEIT.**

#### ACHTUNG



**DIE RÜCKSPIEGEL NICHT WÄHREND DER FAHRT EINSTELLEN. DAS KÖNNTE ZU EINEM VERLUST ÜBER DIE FAHRZEUGKONTROLLE FÜHREN.**

#### WARNUNG



**UM UNFÄLLE ZU VERMEIDEN, BEIM EINBAU UND HINZUFÜGEN VON ZUBEHÖR UND GEPÄCK SEHR VORSICHTIG FAHREN. DER EINBAU VON ZUBEHÖR UND DAS FAHREN MIT GEPÄCK KANN DIE FAHRSTABILITÄT UND DIE LEISTUNGSEIGENSCHAFTEN DES FAHRZEUGS VERRINGERN UND DIE SICHER-**

**HEITSGRENZEN WÄHREND DES EINSATZES SENKEN. (SIEHE ABSCHNITT  
«ERSATZTEILE UND ZUBEHÖR»)**



# Vespa Gts SuperTech 300 hpe

**Vespa®**



**Kap. 04  
Wartung**

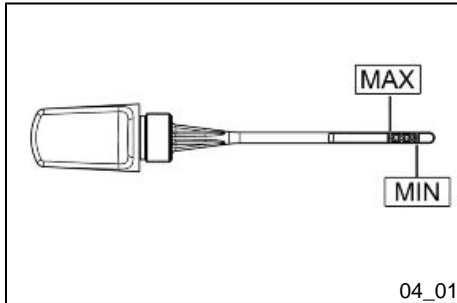

04\_01

## Motorölstand (04\_01)

Bei 4-Taktmotoren wird das Motoröl zur Schmierung der Ventilsteuerung, der Pleuellager und des Pleuellagers benutzt. **Zu wenig Öl führt zu unzureichender Schmierung und kann schwere Motorschäden verursachen.** Bei allen 4-Taktmotoren ist es normal, dass das Öl nach und nach seine Schmierleistung verliert und eine gewisse Menge Öl verbraucht wird. Der Ölverbrauch wird stark durch die Einsatzbedingungen des Fahrzeugs bestimmt (z. B. bei häufigen Vollgasfahrten erhöht sich der Ölverbrauch). Abhängig vom Öl-Gesamteinhalt im Motor und von durchschnittlichen Verbrauchswerten, die nach standardisierten Testläufen festgestellt wurden, werden für das Wartungsprogramm die Abstände zwischen den einzelnen Ölwechseln festgelegt. **Um Störungen zu vermeiden, sollte der Ölstand häufiger als in der Tabelle planmäßige Wartung angegeben und auf alle Fälle vor längeren Fahrten überprüft werden. Zusätzlich ist das Fahrzeug mit einer Öldruckkontrolle am Armaturenbrett ausgestattet.**

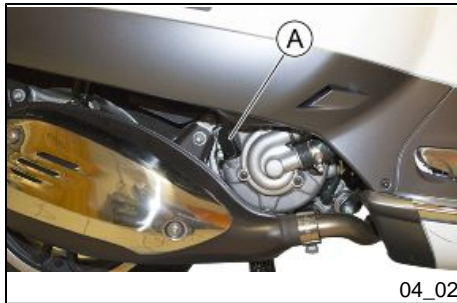

04\_02

## Kontrolle Motorölstand (04\_02)

Vor jedem Fahrtantritt muss der Motorölstand bei kaltem Motor überprüft werden (dazu den **vollständig festgeschraubten** Deckel mit Ölmesstab abschrauben). Der Ölstand muss zwischen den Markierungen MAX und MIN am Ölmesstab "A" liegen. Während der Ölstandkontrolle muss das Fahrzeug auf einem waagerechten Untergrund auf dem Hauptständer stehen.

Wird die Füllstandkontrolle bei warmem Motor ausgeführt, ist der angezeigte Ölstand niedriger. Für eine richtige Kontrolle muss der Motor abgestellt werden und vor der Füllstandkontrolle ungefähr 10 Minuten abkühlen.

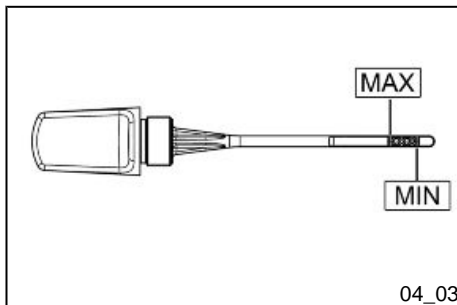

04\_03

### Nachfüllen von Motoröl (04\_03)

Vor dem Nachfüllen von Motoröl muss zunächst der Ölstand geprüft werden. Beim Nachfüllen von Motoröl darf die **Markierung MAX nicht überschritten** werden. Entsprechend der Angaben aus der Tabelle planmäßige Wartung ist eine Kontrolle und eventuelles Auffüllen des Motoröls bei einer **autorisierten Vertragswerkstatt** vorgesehen.

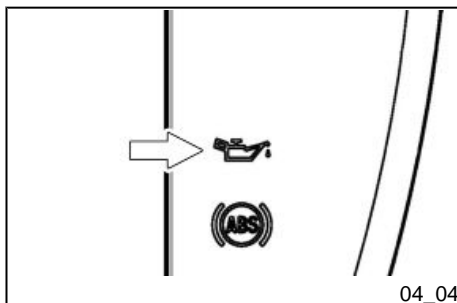

04\_04

### Ölkontrolllampe (unzureichender öldruck) (04\_04)

Das Fahrzeug besitzt eine Öldruckkontrolle, die bei Drehen des Anlasserschalters auf «ON» aufleuchtet. Nach Anlassen des Motors muss die Öldruckkontrolle erlöschen. **Leuchtet die Öldruckkontrolle beim Bremsen, im Leerlauf oder bei Kurvenfahrten auf, muss der Ölstand geprüft und gegebenenfalls aufgefüllt werden. Leuchtet die Öldruckkontrolle nach dem Nachfüllen beim Bremsen, im Leerlauf oder bei Kurvenfahrten weiterhin auf, müssen Sie sich an eine autorisierte Vertragswerkstatt wenden.**



04\_05

### Motorölwechsel (04\_05)

Zum Wechseln des Motoröls und des Ölfilters, gemäß den Angaben in der Tabelle planmäßige Wartung, wenden Sie sich bitte an eine autorisierte Vertragswerkstatt.

**ACHTUNG**

DER BETRIEB DES MOTORS MIT ZU WENIG ODER FALSCHEM ÖL FÜHRT ZU EINER FRÜHZEITIGEN ABNUTZUNG DER BEWEGTEN TEILE UND KANN ZU NICHT REPARIERBAREN SCHÄDEN FÜHREN.

WIRD ZUVIEL MOTORÖL EINGEFÜLLT, KANN DIES ZU STÖRUNGEN BZW. EINER VERRINGERUNG DER FAHRZEUGLEISTUNGEN FÜHREN.

DER EINSATZ VON ANDEREN ALS DEN EMPFOHLENE ÖLEN KANN DIE LEBENSDAUER DES MOTORS BEEINTRÄCHTIGEN.

**ACHTUNG**

ALTÖL ENTHÄLT UMWELTSCHÄDLICHE STOFFE. WENDEN SIE SICH ZUM ÖLWECHSEL AN EINE AUTORISIERTE VERTRAGSWERKSTATT, DIE WIE GESETZLICH VORGESEHEN MIT ANLAGEN ZUR UMWELTFREUNDLICHEN BESEITIGUNG VON ALTÖL AUSGERÜSTET IST.

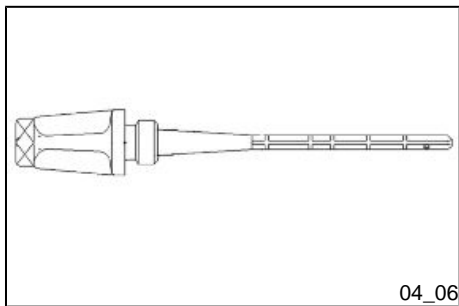

04\_06

**Hinterradgetriebeölstand (04\_06, 04\_07, 04\_08, 04\_09)**

Kontrollieren, ob in der Nabe Öl vorhanden ist, entsprechend der Angaben aus der Tabelle planmäßige Wartung.

**WARNUNG**

WENDEN SIE SICH ZUR PERIODISCHEN KONTROLLE DES NABENÖLS ENTSPRECHEND DER TABELLE PLANMÄSSIGE WARTUNG AN EINE AUTORISIERTE VERTRAGSWERKSTATT.

FÜR ZUSÄTZLICHE KONTROLLEN DES ÖLSTANDS IN DER NABE, DIE NICHT VON DER TABELLE PLANMÄSSIGE WARTUNG VORGESEHEN SIND, WIE FOLGT VORGEHEN.

**FÜLLSTANDKONTROLLE**

Für die Kontrolle des Ölstands der Nabe wie folgt vorgehen:

- Das Fahrzeug auf ebenem Untergrund abstellen und mit dem Hauptständer anheben.
- Den Ölmesstab «A» abschrauben, mit einem sauberen Tuch reinigen, wieder einführen und wieder **vollständig festschrauben**;
- den Ölmesstab wieder abschrauben und überprüfen, ob der Ölstand auf Höhe der **1. Kerbe ausgehend von unten** liegt;
- Den Ölmesstab wieder bis auf Anschlag einschrauben.

**WARNUNG**

DER BETRIEB DER NABE MIT ZU WENIG, MIT VERSCHMUTZTEM ODER FALSCHEM ÖL FÜHRT ZU EINER FRÜHZEITIGEN ABNUTZUNG DER BEWEGLICHEN TEILE UND KANN ZU SCHWEREN SCHÄDEN FÜHREN.



04\_07

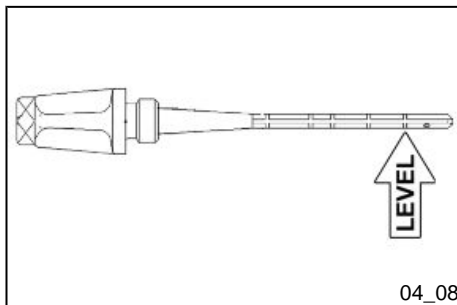

04\_08



#### ANMERKUNG

DIE AUF DEM NABENÖL-MESSSTAB ANGEgebenEN KERBEN BEZIEHEN SICH AUF ANDERE MODELLE DES UNTERNEHMENS UND HABEN KEINE SPEZIFISCHEN FUNKTIONEN BEI DIESEM FAHRZEUG.

#### NACHFÜLLEN

Falls ein Nachfüllen erforderlich ist, **das Fahrzeug NICHT verwenden** und eine **autorisierte Vertragswerkstatt aufsuchen**.

#### ACHTUNG



ALTÖL ENTHÄLT UMWELTSCHÄDLICHE STOFFE. WENDEN SIE SICH ZUM ÖLWECHSEL AN EINE AUTORISIERTE VERTRAGSWERKSTATT, DIE WIE GEGESZTLICH VORGESEHEN MIT ANLAGEN ZUR UMWELTFREUNDLICHEN BESEITIGUNG VON ALTÖL AUSGERÜSTET IST.

#### ACHTUNG



BEI EINER ZU GROßEN ÖLMENGE KANN ÖL AUSTRETEN UND DEN MOTOR UND DEN REIFEN VERSCHMUTZEN.

#### ACHTUNG



BEI EINEM ÖLWECHSEL AN DER NABE DARAUF ACHTEN, DASS KEIN ÖL AUF DIE HINTERRAD-BREMSSCHEIBE GELANGT.

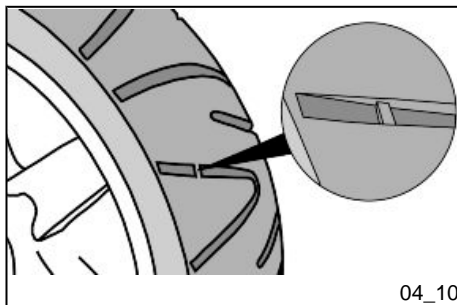

## Reifen (04\_10)

Regelmäßig entsprechend der Angaben aus der Tabelle planmäßige Wartung den Reifendruck sowie den Reifenverschleiß kontrollieren. Die Reifen sind mit Abnutzungsanzeigern versehen. Die Reifen müssen gewechselt werden sowie die Abnutzungsanzeiger auf der Lauffläche sichtbar werden. Ebenfalls prüfen, dass die Reifenseiten keine Schnitte aufweisen, und dass die Lauffläche nicht ungleichmäßig abgenutzt ist. Wenden Sie sich in diesem Fall an eine Fachwerkstatt oder eine Werkstatt, die über das nötige Werkzeug zum Reifenwechsel verfügt.

### ACHTUNG



**DER REIFENLUFTDRUCK MUSS BEI KALTEN REIFEN KONTROLLIERT WERDEN. EIN FALSCHER REIFENDRUCK VERURSACHT EINEN VORZEITIGEN VERSCHLEIß DER REIFEN UND MACHT DAS FAHREN GEFÄHRLICH.**

**DER REIFEN MUSS GEWECHSELT WERDEN, WENN DIE PROFILSTÄRKE DIE GESETZLICH VORGESEHENE MINDEST-PROFILTIEFE ERREICHT HAT.**

### ACHTUNG

**AUFGRUND DER ABS-HALLGEBER MUSS DER REIFENWECHSEL BEIM AUTORISIERTEN KUNDENDIENSTNETZ DURCHGEFÜHRT WERDEN.**

### WARNUNG



**UM DIE EFFIZIENZ DES ASR-SYSTEMS NACH DEM AUSTAUSCH EINES ODER BEIDER REIFEN ZU ERHALTEN, MUSS DER IM ENTSPRECHENDEN KAPITEL BESCHRIEBENE VORGANG ZUR KALIBRIERUNG DES SYSTEMS AUSGEFÜHRT WERDEN.**

## REIFEN

Vorderreifen	120/70 - 12" 58P Tubeless
Hinterreifen	130/70 - 12" 62P Tubeless

## REIFENDRUCK

Reifendruck vorderer Reifen (mit Beifahrer)	1,8 bar (1,8 bar)
Reifendruck hinterer Reifen (mit Beifahrer)	2,0 bar (2,2 bar)



### **Ausbau der Zündkerze (04\_11)**

Zum Wechseln der Zündkerze nach den Angaben in der Tabelle des Wartungsprogramms, wenden Sie sich bitte an eine **autorisierte Vertragswerkstatt**.





04\_12

## Ausbau Luftfilter (04\_12)

Für den Ausbau und die Reinigung des Luftfilters befolgen Sie die Anweisungen in der Tabelle für die planmäßige Wartung oder wenden Sie sich an eine **autorisierte Vertragswerkstatt**.

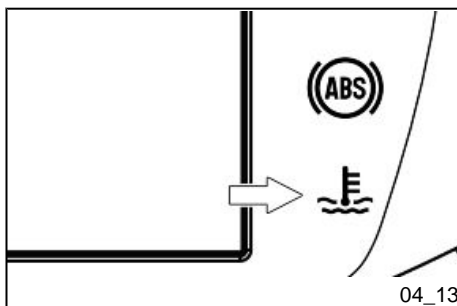

04\_13

## Kühlflüssigkeitsstand (04\_13, 04\_14, 04\_15, 04\_16)

Die Kühlung des Motors erfolgt durch einen Zwangsumlauf von Flüssigkeit. Der Kühlkreislauf enthält eine Flüssigkeit, die aus einem Gemisch von 50% entkalktem Wasser und Frostschutzmittel auf Ethylenglykolbasis und Rostschutzmitteln besteht. Die Kühlflüssigkeit wird in Behältern als gebrauchsfertiges Flüssigkeitsgemisch geliefert.

Bei laufendem Motor leuchtet die Kontrolllampe auf dem Armaturenbrett bei zu hoher Motortemperatur auf; den Motor abkühlen lassen und den Kühlflüssigkeitsstand prüfen; Ist der Kühlflüssigkeitsstand in Ordnung, wenden Sie sich bitte an eine **autorisierte Vertragswerkstatt**.

### ANMERKUNG

**WENN WÄHREND DER FAHRT DIE KÜHLFLÜSSIGKEITSKONTROLLLAMPE AUFLEUCHTET, DEN MOTOR AUSSCHALTEN UND ABKÜHLEN LASSEN. DARAUFHIN DEN FLÜSSIGKEITSSTAND PRÜFEN. FALLS DER FLÜSSIGKEITSSTAND NICHT IN ORDNUNG IST, WENDEN SIE SICH BITTE AN EINE AUTORISIERTE VERTRAGSWERKSTATT.**



**NIEMALS DEN DECKEL DES AUSDEHNUNGSGEFÄßES ABNEHMEN, WENN DER MOTOR HEIß IST.**



**Die Kontrolle der Kühlflüssigkeit muss bei kaltem Motor** entsprechend den Angaben aus den Tabellen für die planmäßige Wartung wie folgt vorgenommen werden



Das Fahrzeug senkrecht auf den Ständer stellen und die Befestigungsschraube vom Deckel des Ausdehnungsgefäßes entfernen.

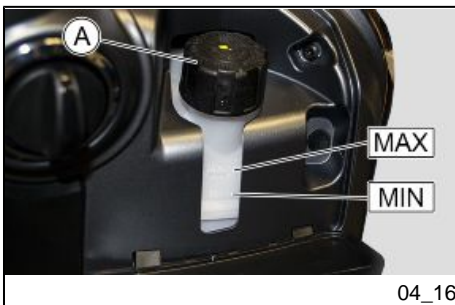

Sicherstellen, dass der Kühlflüssigkeitsstand stets zwischen den Markierungen «**MIN**» und «**MAX**» auf dem Tank liegt.

Liegt der Kühlflüssigkeitsstand nahe dem Minimum, bei kaltem Motor den Deckel «**A**» abschrauben und nachfüllen.

Muss häufig Kühlflüssigkeit nachgefüllt werden oder ist das Ausdehnungsgefäß vollständig trocken, muss der Fehler in der Kühlanlage gesucht werden. In diesem Fall muss die Kühlanlage bei einer **autorisierten Vertragswerkstatt** überprüft werden. Die Kühlflüssigkeit muss entsprechend der Angaben aus der Tabelle planmäßige Wartung gewechselt werden. Wenden Sie sich dazu an eine **autorisierte Vertragswerkstatt**.

**WARNUNG**

UM VERBRÜHUNGEN ZU VERMEIDEN, DEN DECKEL DES AUSDEHNUNGSGEFÄßES NICHT BEI WARMEM MOTOR AUSSCHRAUBEN.

**WARNUNG**

UM EIN GEFÄHRLICHES AUSTRETEN DER FLÜSSIGKEIT WÄHREND DER FAHRT ZU VERMEIDEN, MUSS UNBEDINGT SICHERGESTELLT WERDEN, DASS DER MAXIMALSTAND NIE ÜBERSCHRITTEN WIRD.

UM EINEN KORREKTEN MOTORBETRIEB ZU GEWÄHRLEISTEN, MUSS DER KÜHLERGRILL SAUBER GEHALTEN WERDEN.

**Kontrolle bremsflüssigkeitsstand (04\_17)**

An beiden Bremsflüssigkeitsbehältern, vorne und hinten, befindet sich eine visuelle transparente Füllstandsanzeige «A»; Die darin enthaltene Flüssigkeitsmenge zeigt den Flüssigkeitsstand in dem entsprechenden Behälter an.

Um den Bremsflüssigkeitsstand zu kontrollieren, wie folgt vorgehen:

- das Fahrzeug mit in Fahrtrichtung ausgerichtetem Lenker auf den Hauptständer stellen

- Kontrollieren Sie den Füllstand über das entsprechende Inspektionsfenster «A»:

- Ist das Schauglas **voll**, ist der Bremsflüssigkeitsstand in Ordnung.
- Falls der Bremsflüssigkeitsstand an der Markierung «**MIN**» liegt, eine **autorisierte Vertragswerkstatt** aufsuchen, um die entsprechenden Überprüfungen durchzuführen.

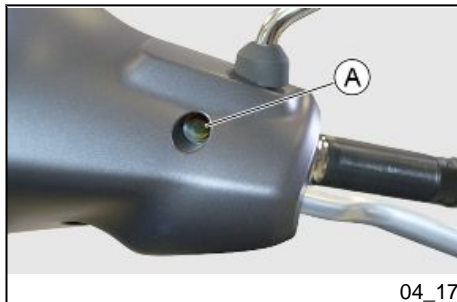

04\_17

- Liegt der Bremsflüssigkeitsstand unter der Markierung «MIN», das Fahrzeug nicht verwenden und eine **autorisierte Vertragswerkstatt** aufsuchen.

#### ACHTUNG



**DIE BREMSFLÜSSIGKEIT MUSS OBLIGATORISCH ALLE 2 JAHRE AUSGETAUSCHT WERDEN. FÜR DIESEN VORGANG WENDEN SIE SICH BITTE AN EINE AUTORISIERTE VERTRAGSWERKSTATT.**

#### WARNUNG



**NUR BREMSFLÜSSIGKEIT DER KLASSE DOT 4 VERWENDEN. DIE BREMSFLÜSSIGKEIT IST STARK ÄTZEND: KONTAKT MIT LACKIERTEN FAHRZEUGTEILEN VERMEIDEN.**

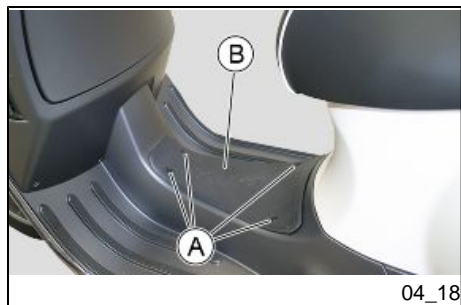

#### Batterie (04\_18, 04\_19)

Um an die Batterie «D» zu gelangen, wie folgt vorgehen:

1. Das Fahrzeug auf den Hauptständer stellen
2. Die 4 Schrauben «A» abschrauben, anschließend das Trittbrett «B» abmontieren.
3. Die beiden Befestigungsschrauben «C» der Batterie entfernen.

#### WARNUNG



**UM SCHÄDEN AN DER ELEKTRISCHEN ANLAGE ZU VERMEIDEN, NIEMALS KABEL BEI LAUFENDEM MOTOR TRENNEN.**

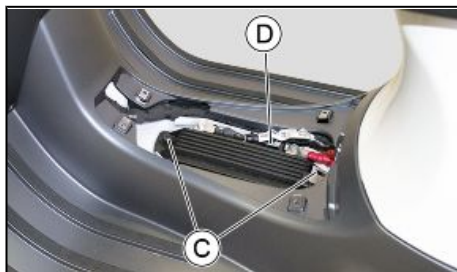

04\_19

**ACHTUNG**

**BEIM ANSCHLIESSEN DER BATTERIEPOLE BERÜHRUNGEN MIT DER METALL-KAROSSERIE VERMEIDEN**

**WARNUNG**

**NIE VERSUCHEN DIE BATTERIE-VERSIEGELUNG ZU ENTFERNEN. DAS IN DER BATTERIE ENTHALTENE ELEKTROLYT ENTHÄLT SCHWEFELSAURE: KONTAKT MIT AUGEN, HAUT UND KLEIDUNG UNBEDINGT VERMEIDEN. BEI VERSEHENTLICHEM KONTAKT SOFORT MIT VIEL WASSER ABSPÜLEN UND EINEN ARZT AUFSUCHEN.**

**WARNUNG**

**ALTBATTERIEN SIND UMWELTSCHÄDLICH. DIE SAMMLUNG UND ENTSORGUNG MUSS ENTSPRECHEND DER GELTENDEN GESETZLICHEN BESTIMMUNGEN ERFOLGEN.**

**Inbetriebnahme einer neuen Batterie (04\_20)**

Für die Inbetriebnahme einer neuen Batterie, wenden Sie sich bitte an eine **autorisierte Vertragswerkstatt**.



04\_20



04\_21

## Längerer stillstand (04\_21)

Bei längerer Nichtbenutzung des Fahrzeugs lässt die Batterieleistung nach. Dies ist durch die Selbstentladung der Batterie und durch die Rest-Stromaufnahme des Fahrzeugs aufgrund der Dauer-Stromversorgung einiger Bauteile bedingt. Der Leistungsabfall der Batterie wird auch durch die Raumbedingungen und die Sauberkeit der Batteriepole beeinflusst. Um Startschwierigkeiten und schwere Schäden an der Batterie zu vermeiden, sollte folgendes beachtet und vorgenommen werden:

- **Mindestens einmal im Monat** den Motor starten und den Motor für 10-15 Minuten mit Drehzahlen leicht oberhalb des Leerlaufes laufen lassen. Damit werden die Batterie aber auch die Motorbauteile funktionsfähig gehalten.

- Beim Stilllegen des Fahrzeugs (siehe Anleitung im Abschnitt "Stilllegen des Fahrzeugs") die Batterie ausbauen. Die Batterie muss gereinigt, vollständig geladen und an einem trockenen und belüfteten Platz aufbewahrt werden. Die Batterieladung mindestens **einmal alle zwei Monate** nachladen.

### ANMERKUNG

**DAS LADEN DER BATTERIE MUSS MIT EINEM LADESTROM VON 1/10 DER BATTERIE-NOMINALLEISTUNG ERFOLGEN UND DARF NICHT LÄNGER ALS 10 STUNDEN DAUERN. FÜR DAS AUFLADEN DER BATTERIE SOLLTEN SIE SICH AN EINE AUTORISIERTE VERTRAGSWERKSTATT WENDEN. NACH EINEM AUSBAU DER BATTERIE BEIM WIEDEREINBAU AUF DIE RICHTIGEN KABELANSCHLÜSSE AN DEN BATTERIEPOLEN ACHTEN.**

### WARNUNG



**BEI LAUFENDEM**

**MOTOR DÜRFEN DIE BATTERIEKABEL**

**AUF KEINEN FALL VON DER BATTERIE GETRENNT WERDEN; ANDERNFALLS KANN DIE ZÜNDELEKTRONIK DES FAHRZEUGS IRREPARABEL BESCHÄDIGT WERDEN.**

**WARNUNG**

**ALTBATTERIEN SIND UMWELTSCHÄDLICH. DIE SAMMLUNG UND ENTSOR-  
GUNG MUSS ENTSPRECHEND DER GELTENDEN GESETZLICHEN BESTIM-  
MUNGEN ERFOLGEN.**

### **Sicherungen (04\_22, 04\_23, 04\_24, 04\_25, 04\_26, 04\_27, 04\_28, 04\_29)**

Die elektrische Anlage verfügt über:

1. eine Sicherung «A» im Batteriefach

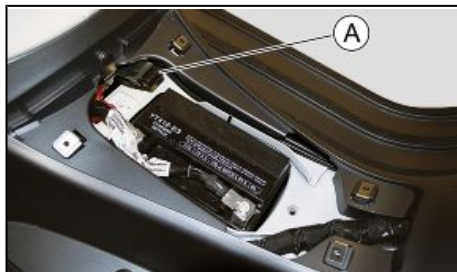

04\_22

2. acht Sicherungen «B» und zwei Sicherungen «C», die im Staufach links unterge-  
bracht sind;



04\_23



04\_24

3. eine Sicherung «D» im Batteriefach.

In den Tabellen sind die Positionen und die technischen Angaben der im Fahrzeug befindlichen Sicherungen aufgeführt.

#### ACHTUNG



**VOR AUSTAUSCH EINER DURCHGEBRANNTEN SICHERUNG MUSS DER FEHLER, DER ZUM DURCHBRENNEN GEFÜHRT HAT, GEFUNDEN UND BESEITIGT WERDEN.**

**DIE STROMKREISE NIEMALS MIT EINEM ANDEREN MATERIAL (Z. B. EINEM KABEL) ODER EINER ANDEREN ALS DER ANGEgebenEN SICHERUNG (Z. B. MIT GRÖßERER AMPEREZAHL) ÜBERBRÜCKEN.**

#### ACHTUNG



**OHNE BERÜCKSICHTIGUNG DER TECHNISCHEN DATEN FALSCH AUSGEFÜHRTE ÄNDERUNGEN ODER REPARATUREN AN DER ELEKTRISCHEN ANLAGE KÖNNEN ZU BETRIEBSSTÖRUNGEN FÜHREN UND SIND EINE BRANDGEFAHR.**

Sicherungshalter «A».

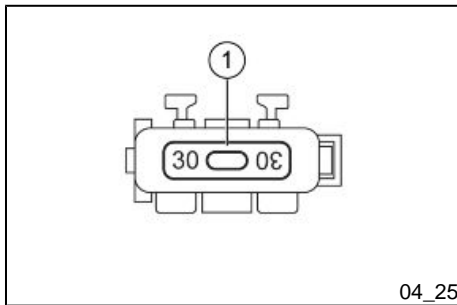

04\_25



**SICHERUNGSHALTER «A»**

Sicherung Nr. 1

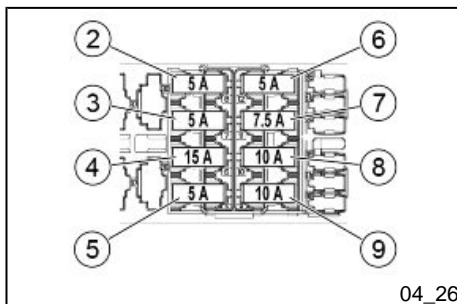
**Leistung:** 30 A**Versorgung:** von Batterie**Geschützte Stromkreise:** Anlage allgemein.

Sicherungshalter «B».

**SICHERUNGSHALTER «B»**

Sicherung Nr. 2

**Leistung:** 5 A**Versorgung:** über Anlassschalter

**Geschützte Stromkreise:**  
 Steuergerät "Keyless", Fernrelais  
 Lichter (Spule), ABS-Steuergerät,  
 Fernrelais Einspritz-Ladung

(Spule), Neigungssensor,  
Motorsteuergerät.

Sicherung Nr. 3

**Leistung:** 5 A

**Versorgung:** über Anlassschalter

**Geschützte Stromkreise:**  
Instrumenteneinheit,  
Hupenschalter, Anlasser-  
Fernrelais (Spule),  
Anlasserschalter,  
Begrenzungsleuchten, Blinkgeber  
(Blinker), Bremslichtschalter links  
und rechts, Bremslicht hinten,  
Kennzeichenlicht.

Sicherung Nr. 4

**Leistung:** 15 A

**Versorgung:** von Batterie

**Geschützte Stromkreise (unter  
dem Anlassschalter):**  
Sicherungen Nr. 5, 6 und 7.

Sicherung Nr. 5

**Leistung:** 5 A

**Versorgung:** über Anlassschalter

**Geschützte Stromkreise:** Licht-  
Wechselschalter, Vorrüstung  
Zubehör, USB-Buchse,  
Diagnosebuchse, Vorrichtung  
«Vespa MIA».

Sicherung Nr. 6

**Leistung:** 5 A

**Versorgung:** von Batterie

**Geschützte** Fernrelais, Instrumenteneinheit, «Vespa MIA».  
**Stromkreise:** Lichter, Vorrichtung

Sicherung Nr. 7

**Leistung:** 7.5 A1

**Versorgung:** von Batterie

**Geschützte** Diagnosebuchse, Kühlgebläse.  
**Stromkreise:** Fernrelais

Sicherung Nr. 8

**Leistung:** 10A

**Versorgung:** von Batterie

**Geschützte** Fernrelais, Motorsteuergerät.  
**Stromkreise:** Einspritzlasten,

Sicherung Nr. 9

**Leistung:** 10A

**Versorgung:** von Batterie

**Geschützte** Vorbereitung für Zubehör.  
**Stromkreise:**

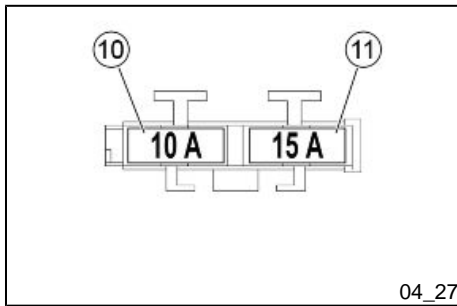

Sicherungshalter «C».

### **SICHERUNGSHALTER «C»**

Sicherung Nr. 10

**Leistung:** 10A

**Versorgung:** von Batterie

**Geschützte Stromkreise:** ABS-  
Steuergerät.

Sicherung Nr. 11

**Leistung:** 15 A

**Versorgung:** von Batterie

**Geschützte Stromkreise:** ABS-  
Steuergerät.

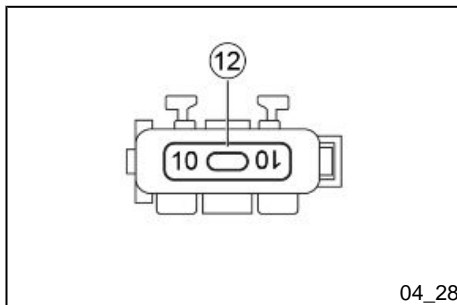

Sicherungshalter «D».

04\_28

### **SICHERUNGSHALTER «D»**

Sicherung Nr. 12

**Leistung:** 10A**Versorgung:** von Batterie

**Geschützte**      **Stromkreise:**  
 "Keyless"-Steuergerät.

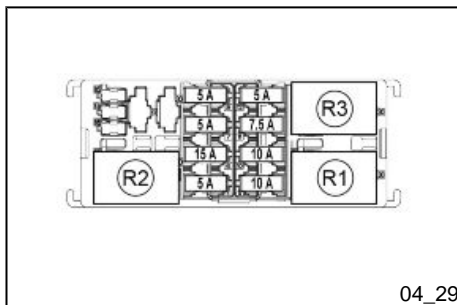

Die Relais sind im Staufach links untergebracht.

04\_29

## RELAIS

Relais Nr. 1	<b>Stromkreise:</b> Einspritz-Ladung.
--------------	---------------------------------------

Relais Nr. 2	<b>Stromkreise:</b> Kühlgebläse.
--------------	----------------------------------

Relais Nr. 3	<b>Stromkreise:</b> Beleuchtung.
--------------	----------------------------------



## **Lampen (04\_30)**

In diesem Abschnitt werden die zur Ausstattung des Fahrzeugs vorgesehenen Lampentypen aufgezählt.

## LAMPEN

Fernlicht/Abblendlicht	<b>Typ:</b> LED
------------------------	-----------------

	<b>Menge:</b> 2
--	-----------------

Lampe vorderes Standlicht	<b>Typ:</b> LED
---------------------------	-----------------

	<b>Menge:</b> 2
--	-----------------

Vordere Blinkerlampe	<b>Typ:</b> LED <b>Menge:</b> 2
Hintere Blinkerlampe	<b>Typ:</b> LED <b>Menge:</b> 2
Rücklichtlampe	<b>Typ:</b> LED <b>Menge:</b> 1
Bremslicht	<b>Typ:</b> LED <b>Menge:</b> 1
Lampe Nummernschildbeleuchtung	<b>Typ:</b> Ganzglasleuchte W5W <b>Leistung:</b> 12V - 5W <b>Menge:</b> 1
Lampe Helmfachbeleuchtung (speziell für die Modellversion Supertech)	<b>Typ:</b> LED <b>Menge:</b> 1



04\_31

## Auswechseln der scheinwerferlampen (04\_31)

Die Lichter der Scheinwerfereinheit sind vom Typ «LED». Bei einer Fehlfunktion wenden Sie sich bitte an eine **autorisierte Vertragswerkstatt**, um sie auszuwechseln zu lassen.

### ANMERKUNG

**SOLLTE SICH DAS INNERE DER LAMPE BESCHLAGEN, KONTROLLIEREN, OB DER BESCHLAG EINIGE MINUTEN NACH EINSCHALTEN DER LAMPE VERSCHWINDET. ES HANDELT SICH UM EINE NORMALE ERSCHEINUNG, DIE AUF DIE LUFTFEUCHTIGKEIT BZW. NIEDRIGE TEMPERATUREN ZURÜCKZUFÜHREN IST; ES HANDELT SICH NICHT UM EINE STÖRUNG.**

**SIND HINGEGEN TROPFEN VORHANDEN, KANN DIES AUF EIN ENDRINGEN VON WASSER HINWEISEN. WENDEN SIE SICH BITTE AN EINE autorisierte Vertragswerkstatt.**

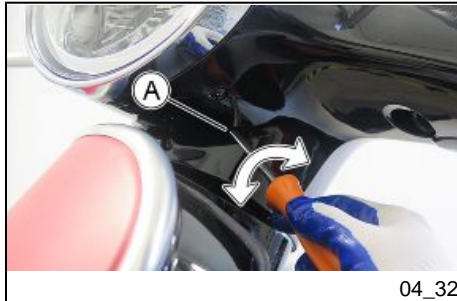

04\_32

## Einstellung des scheinwerfers (04\_32, 04\_33)

Wie folgt vorgehen:

1. Das fahrbereite Fahrzeug ohne Beladung und mit richtigem Reifendruck auf eine ebene Fläche in 10 m Entfernung vor einer weißen im Halbschatten befindlichen Wand stellen, die Fahrzeugachse muss dabei im rechten Winkel zur Wand stehen
2. Den Scheinwerfer einschalten und prüfen, dass die obere Hell-Dunkel-Grenze an der Wand nicht über 9/10 der Scheinwerfermitte vom Boden und nicht unter 7/10 liegt
3. Andernfalls den rechten Scheinwerfer mit der Schraube "A" einstellen.

### ANMERKUNG

**DAS ANGEGEBENE VERFAHREN WIRD VON DER "EUROPÄISCHEN NORM" ZUR MAXIMALEN UND MINIMALEN HÖHE DES SCHEINWERFERSTRAHLS VORGEGEBEN. TROTZDEM MÜSSEN DIE JEWEILIGEN VORSCHRIFTEN IN DEN EINZELNEN EINSATZLÄNDERN DES FAHRZEUGS KONTROLLIERT WERDEN.**



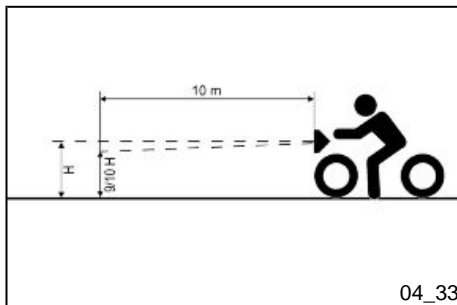

### Vordere Blinker (04\_34)

Sowohl die vorderen Blinkerlampen «A» als auch die vorderen Standlichtlampen «B» sind vom Typ «LED».

Bei einer Fehlfunktion wenden Sie sich bitte an eine autorisierte Vertragswerkstatt, um diese auswechseln zu lassen.

Die vorderen Standlichter müssen beim Anlassen des Motors immer eingeschaltet bleiben.



04\_35

## Rücklichteinheit (04\_35)

Sowohl die Standlichtlampen «A» als auch die Bremslichter «B» sind vom Typ «LED».

Bei einer Fehlfunktion wenden Sie sich bitte an eine autorisierte Vertragswerkstatt, um diese auswechseln zu lassen.

### ANMERKUNG

**ES HANDELT ES SICH UM KEINEN FEHLER, WENN AUF DER INNENFLÄCHE DES SCHEINWERFERS EIN BESCHLAG FESTGESTELLT WIRD, SONDERN ES IST AUF DIE LUFTFEUCHTIGKEIT BZW. NIEDRIGE TEMPERATUREN ZURÜCKZUFÜHREN.**

**SOBALD DER SCHEINWERFER EINGESCHALTET WIRD VERSCHWINDET DIESES PHÄNOMEN SEHR SCHNELL.**

**SIND HINGEGEN TROPFEN VORHANDEN, KANN DIES AUF EIN ENDRINGEN VON WASSER HINWEISEN. WENDEN SIE SICH IN DIESEM FALL BITTE AN DAS KUNDENDIENSTNETZ.**

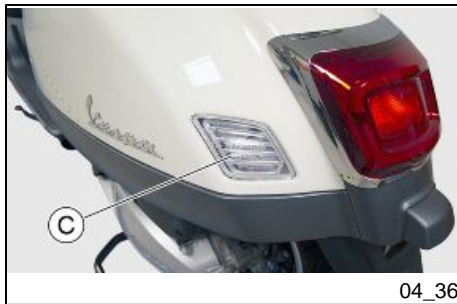

04\_36

## Hintere blinker (04\_36)

Die Lampen der hinteren Blinker «C» sind vom Typ «LED»

Bei einer Fehlfunktion wenden Sie sich bitte an eine autorisierte Vertragswerkstatt, um diese auswechseln zu lassen.



04\_37

### Nummernschildbeleuchtung (04\_37)

Das Licht der Kennzeichenbeleuchtung ist vom Typ Lampe.

Bei einer Fehlfunktion wenden Sie sich bitte an eine **autorisierte Vertragswerkstatt**, um sie auswechseln zu lassen.



04\_38

### Helmfachbeleuchtung (04\_38)

Das Licht der Helmfachbeleuchtung ist speziell für die Modellversion **Supertech** vom Typ «LED».

Das Licht wird bei jeder Betätigung des elektrischen Sattelöffners (per Taste oder Fernbedienung) für 2 Minuten zeitgesteuert.

Wenn es also nach dem Ausschalten wieder eingeschaltet oder die Einschaltzeit verlängert werden soll, genügt es, die Sattelöffnungsbetätigung zu wiederholen.

Bei einer Fehlfunktion wenden Sie sich bitte an eine **autorisierte Vertragswerkstatt**, um sie auswechseln zu lassen.

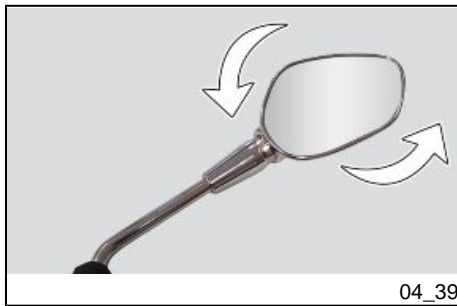

04\_39

## Rückspiegel (04\_39, 04\_40)

Die Rückspiegel werden von Hand an der Kappe auf die gewünschte Position eingestellt.

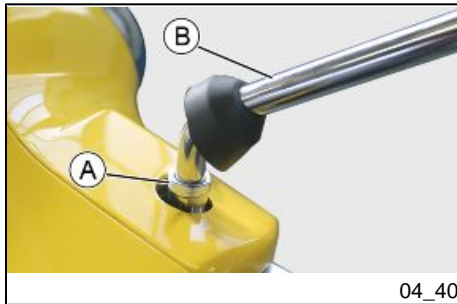

04\_40

Zum Ausbau des Rückspiegels den Gummischutz anheben, die Kontermutter «A» leicht losschrauben, um den Schaft zu lösen. Den Schaft «B» soweit abschrauben, bis er abgenommen werden kann.

### ACHTUNG



**DIE RÜCKSPIEGEL NICHT WÄHREND DER FAHRT EINSTELLEN. DAS KÖNNTE ZU EINEM VERLUST ÜBER DIE FAHRZEUGKONTROLLE FÜHREN.**

### ACHTUNG



**AUF DIE ART DES SPIEGELGEWINDES ACHTEN: DER RECHTE SPIEGEL HAT EIN RECHTSGEWINDE. DER LINKE SPIEGEL HAT EIN LINKSGEWINDE.**



04\_41

## Hinterrad-scheiben-bremse (04\_41, 04\_42)

Der Verschleiß der Bremscheiben und Bremsbeläge wird automatisch ausgeglichen und hat daher keinerlei Auswirkung auf die Bremsleistung. Aus diesem Grund brauchen die Bremsen nie eingestellt zu werden. Gibt der Bremshebel bei Betätigung zu stark nach, befindet sich höchstwahrscheinlich Luft im Bremskreislauf oder die Bremse arbeitet nicht richtig. Angesichts der Bedeutung, die die Bremsen für Ihre Fahr-sicherheit haben, empfehlen wir Ihnen in diesem Fall sofort einen **Vertragshändler oder autorisierte Vertragswerkstatt** aufzusuchen und dort die entsprechenden Kontrollen durchführen zu lassen.

### ACHTUNG



**DIE BREMSWIRKUNG MUSS NACH UMGEFÄHR 1/3 DES BREMSHEBELWEGS EINSETZEN.**

### ACHTUNG



**DIE STÄRKE DER BREMSBELÄGE WIRD VOM VERTRAGSHÄNDLER ENTSPRECHEND ARBEITEN AUS DER TABELLE PLANMÄSSIGE WARTUNG ÜBERPRÜFT. WIRD BEIM BREMSSEN EINE UNGEWÖHNLICHE GERÄUSCHENTWICKLUNG AN DER VORDERRAD- ODER HINTERRADBREMSE FESTGESTELLT, SOLLTEN SIE SICH UMGEHEND AN EINE AUTORISIERTE VERTRAGSWERKSTATT ODER EINEN PIAGGIO-VERTRAGSHÄNDLER WENDEN. BEVOR SIE DAS FAHRZEUG WIEDER BENUTZEN, MÜSSEN SIE BEI NEU MONTIERTEN BREMSBELÄGEN ZUNÄCHST EINIGE MALE DEN BREMSHEBEL IM STILLSTAND ZIEHEN, DAMIT SICH DIE BREMSKOLBEN SOWIE DER BREMSHEBELHUB IN DER RICHTIGEN POSITION SETZEN KÖNNEN.**



04\_42

**ACHTUNG**

**SAND, SCHLAMM, SCHNEE-STREUSALZ USW. AUF DER STRAÙE KANN DIE LEBENSDAUER DER BREMSBELÄGE ERHEBLICH BEEINTRÄCHTIGEN. UM DAS ZU VERMEIDEN, SOLLTE DAS FAHRZEUG BEI DIESEN STRAÙENBEDINGUNGEN HÄUFIG GEREINIGT WERDEN.**

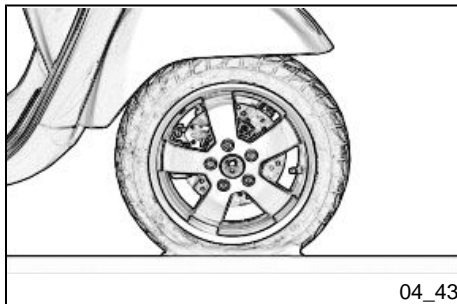
**Loch im Reifen (04\_43)**

Das Fahrzeug ist mit schlauchlosen Reifen (Tubeless) ausgestattet. Anders als bei einem Reifen mit Schlauch entweicht die Luft bei einem Loch im Reifen aus dem schlauchlosen Reifen wesentlich langsamer. Das bedeutet eine größere Fahrsicherheit. Bei einem Loch im Reifen kann eine Notfall-Reparatur mit einem Reifen-Reparaturspray vorgenommen werden. Wenden Sie sich für eine endgültige Reparatur an einen **Vertragshändler oder eine autorisierte Vertragswerkstatt**. Zum Reifenwechsel muss das Rad ausgebaut werden. Wenden Sie sich für diese Arbeit an einen **Vertragshändler oder eine autorisierte Vertragswerkstatt**.

**ACHTUNG**

**BEI VERWENDUNG EINES REIFENREPARATURSPRAYS MÜSSEN DIE ANWEISUNGEN AUF DER VERPACKUNG ODER AUF DER SPRAYDOSE BEFOLGT WERDEN.**

**WARNUNG**

**DIE RÄDER, KOMPLETT MIT REIFEN, MÜSSEN IMMER AUSGEWUCHTET SEIN. DAS FAHREN DES FAHRZEUGS MIT ZU NIEDRIGEM REIFENDRUCK ODER MIT**

**FALSCH AUSGEWUCHTETEM REIFEN KANN ZU GEFÄHRLICHEN VIBRATIONEN AM LENKER FÜHREN.**

### Stilllegen des fahrzeugs (04\_44)

Wir empfehlen Ihnen folgende Arbeiten auszuführen:

1. Allgemeine Fahrzeugreinigung und Abdecken mit einer Schutzplane
2. Bei abgeschaltetem Motor die Zündkerze ausbauen und über deren Bohrung 1 ÷ 2 cm<sup>3</sup> Öl einfüllen. Den Anlasserschalter 1-2 mal für ungefähr 1 Sekunde betätigen, so dass der Motor einige Drehungen ausführt, anschließend die Zündkerze wieder einbauen
3. Sicherstellen, dass **der Kraftstofftank mindestens bis zur Hälfte gefüllt ist (so dass die Benzinpumpe vollständig eingetaucht bleibt)** Alle nicht lackierten Metallteile mit Rostschutzfett schützen. Den Rahmen auf zwei Holzkeile stellen, so dass die Räder vom Boden angehoben sind
4. Für die Batterie die Vorschriften aus dem Abschnitt «Batterie» befolgen.



### Fahrzeugreinigung (04\_45, 04\_46)

Zum Aufweichen von Schmutz und Schlamm auf den lackierten Oberflächen einen Wasserstrahl mit niedrigem Druck benutzen. Ist der Schmutz aufgeweicht, muss er mit einem weichen Schwamm mit viel Wasser und Autoshampoo (2-4% Shampoo im Wasser) entfernt werden. Anschließend mit viel klarem Wasser nachspülen und mit einem Wildledertuch trocknen.



**WARNUNG**

UM EIN AUFTRETEN VON OXYDATION ZU VERMEIDEN, MUSS DAS FAHRZEUG JEDES MAL GEWASCHEN WERDEN, WENN ES IN BESTIMMTEN GEGENDEN ODER UNTER BESTIMMTEN VERHÄLTNISSEN EINGESETZT WIRD, WIE:

- **UMWELT- / SAISONBEDINGTE VERHÄLTNISSSE: EINSATZ VON STREUSALZ, CHEMISCHEN TAUMITTELN, AUF DEN STRAßEN WÄHREND DES WINTERS.**
- **LUFTVERSCHMUTZUNG: STADT BZW. INDUSTRIEGEGENDEN.**
- **SALZHALTIGE UND FEUCHTE LUFT: KÜSTENGEBIETE, WARMES UND FEUCHTES KLIMA.**

**WARNUNG**

- **ES MUSS VERMIEDEN WERDEN, DASS AUF DER KAROSSERIE ABLAGERUNGEN, RESTE VON INDUSTRIESTAUB UND SCHADSTOFFEN, TEERRESTE, TOTE INSEKTEN, VOGELKOT USW. BLEIBEN.**
- **MÖGLICHSST VERMEIDEN DAS FAHRZEUG UNTER BÄUMEN ZU PARKEN. IN BESTIMMTEN JAHRESZEITEN FALLEN RESTE, HARZ, FRÜCHTE ODER BLÄTTER VON DEN BÄUMEN, DIE FÜR DEN LACK SCHÄDLICHE CHEMISCHE STOFFE ENTHALTEN KÖNNEN.**

**ACHTUNG**

DIE REINIGUNGSMITTEL VERSCHMUTZEN DAS WASSER. DAHER MUSS DIE FAHRZEUGREINIGUNG AN ORTEN STATTFINDEN, DIE MIT EINER ANLAGE ZUR WASCHWASSERRÜCKFÜHRUNG UND AUFBEREITUNG AUSGESTATTET SIND.



**ACHTUNG**

BEI DER REINIGUNG VON MOTOR UND FAHRZEUG WIRD VON EINEM EINSATZ EINES HOCHDRUCK-WASSERREINIGUNGSGERÄTES ABGERATEN KANN DIE REINIGUNG NICHT ANDERS VORGENOMMEN WERDEN:

- NUR DEN FÄCHERFÖRMIGEN WASSER-STRAHL BENUTZEN.
- DAS MUNDSTÜCK NIE WENIGER ALS 60 CM NÄHERN.
- DIE WASSERTEMPERATUR DARF NICHT MEHR ALS 40°C BETRAGEN.
- KEINEN HOCHDRUCKSTRAHL BENUTZEN.
- KEINE DAMPFREINIGUNG BENUTZEN.
- DER WASSERSTRAHL DARF NIE DIREKT AUF FOLGENDE TEILE GERICHTET WERDEN: MOTOR, VERKABELUNGEN, LÜFTUNGSÖFFNUNGEN AM ANTRIEBS- UND LÜFTERDECKEL.

**ACHTUNG**

DAS FAHRZEUG NIE IN PRALLER SONNE WASCHEN. DIES GILT BESONDERS IM SOMMER, WENN DIE KAROSSERIE NOCH WARM IST UND DAS SHAMPOO NOCH VOR DEM ABSPÜLEN ANTROCKNEN KANN. DIES KANN SCHÄDEN AM LACK VERURSACHEN. UM GLANZVERLUSTE UND EINE BEEINTRÄCHTIGUNG DER MECHANISCHEN MATERIALEIGENSCHAFTEN ZU VERMEIDEN, NIE IN ALKOHOL, BENZIN ODER ÖL GETRÄNKTE LAPPEN ZUR REINIGUNG LACKIERTER ODER PLASTIK-FAHRZEUGTEILE BENUTZEN. DIE VERWENDUNG VON SILIKON-WACHS KANN, JE NACH FAHRZEUGFARBE (SATINIERTER FARBEN), DIE LACKIERTEN OBERFLÄCHEN BESCHÄDIGEN. INFORMIEREN SIE SICH ZU DIESEM THEMA BEI EINER AUTORISIERTEN VERTRAGSWERKSTATT.

**WARNUNG**

**WIR EMPFEHLEN DAS FAHRZEUG REGELMÄßIG ZU REINIGEN, UM SCHMUTZ- ODER SCHLAMMANSAMMLUNGEN ZU VERMEIDEN, DIE ZU EINEM FALSCHEN BETRIEB DES GASZUGS BZW. ANDERER BAUTEILE FÜHREN KÖNNTEN.**

**ACHTUNG**

**BEI DER FAHRZEUG-REINIGUNG MIT HOCHDRUCKWASSERSTRAHL DIE SITZBANK GESCHLOSSEN HALTEN UND VERMEIDEN, DASS DER STRAHL DIREKT IN DAS SITZBANK-UNTERTEIL GERICHTET IST.**

Um die Eigenschaften des **Seidenmattlacks** zu erhalten, die folgenden Vorsichtsmaßnahmen beachten:

**ACHTUNG**

**NICHT DEN ROLLEN DER AUTOWASCHANLAGE UND HOCHDRUCKREINIGERN AUSSETZEN;**

**KEINE SCHLEIFPASTE ZUM ENTFERNEN DER KRATZER VERWENDEN;**

**KEINE TROCKENEN TÜCHER ZUM ENTFERNEN VON STAUB ODER ZUM TROCKENREIBEN NACH DER REINIGUNG VERWENDEN;**

**KEIN SILIKONWACHS ODER POLIERMITTEL VERWENDEN;**

**KEINEN ALKOHOL ZUR REINIGUNG VERWENDEN;**

WIR EMPFEHLEN DIE MANUELLE REINIGUNG MIT SCHWAMM UND NEUTRALSEIFE, WOBEI ÜBERMÄßIGES REIBEN ZU VERMEIDEN IST, DA DIES DIE DECKKRAFT DES LACKS BEEINTRÄCHTIGEN KÖNNTE;

KEINE SCHEUERNDEN REINIGUNGSMITTEL VERWENDEN;

DIE NICHTBEACHTUNG DER AUFGEFÜHRTEN ANWEISUNGEN BEEINTRÄCHTIGT DAS DECKVERMÖGEN DER LACKIERUNG;

KEINE AUFKLEBER AN DER KAROSSERIE ANBRINGEN;

KEINE ANDEREN FAHRZEUGE IN DER NÄHE DES FAHRZEUGS MIT SEIDENMATTER VERARBEITUNG POLIEREN;

KONTAKTE UND/ODER REIBUNGEN VON KLEIDUNGSSTÜCKEN MIT KNÖPFEN, SCHNALLEN, RINGEN UND/ODER KETTEN AUF DEN SEIDENMATTEN OBERFLÄCHEN VERMEIDEN, DA DIESE ZU SCHÄDEN UND/ODER VERÄNDERUNGEN DER DECKKRAFT DES SEIDENMATTLACKS FÜHREN KÖNNTEN;

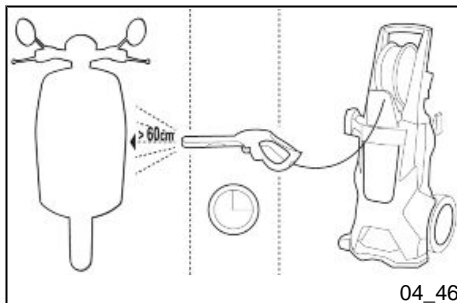

#### WARNUNG



WÄHREND DER REINIGUNG DES FAHRZEUGS MIT EINEM DRUCKWASSERSTRAHL, DIESEN NICHT LÄNGERE ZEIT AUF DIESELBE FLÄCHE DES MOTORS UND DES FAHRZEUGS HALTEN.

#### Fehlersuche

## STARTSCHWIERIGKEITEN

Der Not-Aus-Schalter steht auf «OFF»	Auf «ON» stellen
Sicherung beschädigt	Die beschädigte Sicherung wechseln und das Fahrzeug bei einer <b>autorisierten Vertragswerkstatt</b> überprüfen lassen.

## UNREGELMÄSSIGE ZÜNDUNG

Zündkerze defekt	Wenden Sie sich an eine <b>autorisierte Vertragswerkstatt.</b>
Einspritz-/Zünd-Steuergerät defekt.	Wenden Sie sich an eine <b>autorisierte Vertragswerkstatt.</b>
Zündspule defekt. Wegen Hochspannung muss die Kontrolle von Fachpersonal vorgenommen werden	Wenden Sie sich an eine <b>autorisierte Vertragswerkstatt.</b>

## GERINGE VERDICHTUNG

Zündkerze locker	Die Zündkerze festziehen
Zylinderkopf locker, Kolbenringe verschlissen	Wenden Sie sich an eine <b>autorisierte Vertragswerkstatt.</b>

Ventile verklemmt

Wenden Sie sich an eine  
**autorisierte Vertragswerkstatt.**

### **HOHER VERBRAUCH UND GERINGE LEISTUNG**

Luftfilter verschmutzt oder  
verstopft

Wenden Sie sich an eine  
**autorisierte Vertragswerkstatt.**

### **UNZUREICHENDE BREMSLEISTUNG**

Bremsscheibe mit Öl bzw. Fett  
verschmutzt. Bremsbeläge  
verschlissen. Vorrichtungen der  
Bremsanlage defekt. Luft im  
Bremskreislauf der Vorder- oder  
Hinterradbremse

Wenden Sie sich an eine  
**autorisierte Vertragswerkstatt.**

### **UNZUREICHENDE RADAUFHÄNGUNG / FEDERUNG**

Stoßdämpfer defekt, Ölleck,  
abgenutzte Anschlagpuffer  
Federvorspannung an den  
Stoßdämpfern falsch eingestellt

Wenden Sie sich an eine  
**autorisierte Vertragswerkstatt.**

## **UNREGELMÄSSIGKEIT IM AUTOMATIK-GETRIEBE**

Variatorrollen bzw. Antriebsriemen verschlissen      Wenden Sie sich an eine **autorisierte Vertragswerkstatt.**

# Vespa Gts SuperTech 300 hpe

**Vespa®**



**Kap. 05  
Technische  
daten**

## Daten (05\_01, 05\_02)

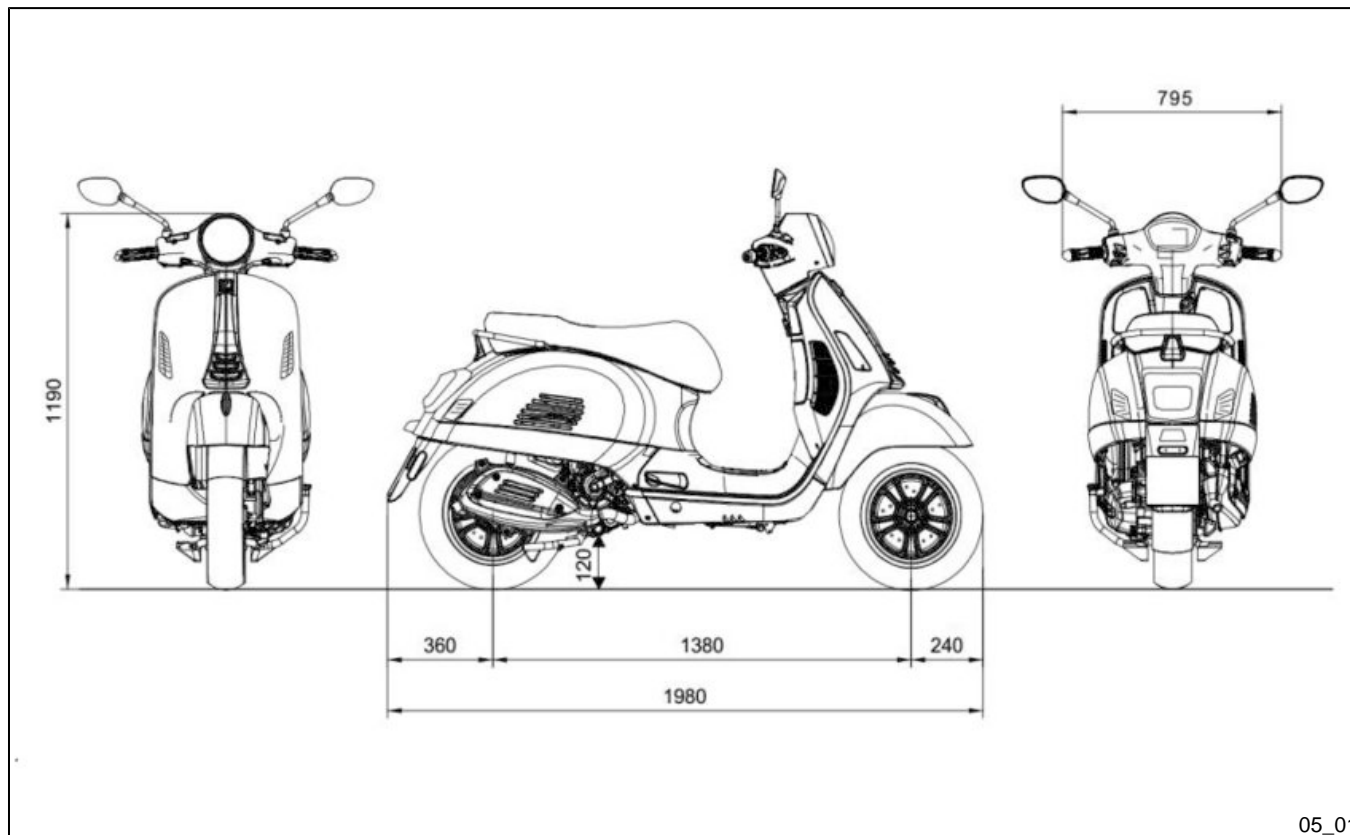

05\_01



**FAHRZEUGDATEN**

Fahrgestell	Selbsttragende Pressblech-Karosserie.
Vordere Radaufhängung	Einarmaufhängung, Lenkrohr mit überhängendem Rad, Doppelkammer-Öldruckstoßdämpfer und koaxiale Schraubenfeder; Vorderradaufhängung mit Anti-Dive System, das für mehr Stabilität beim Bremsen sorgt.
Hintere Radaufhängung	Zwei doppelt wirksame Stoßdämpfer und 4-stufig einstellbare Vorspannung.
Vorderradbremse	Hydraulische Scheibenbremse Ø 220 mm mit Bremshebel rechts am Lenker; ABS mit Bremsassistent.
Hinterradbremse	Hydraulische Scheibenbremse Ø 220 mm mit Bremshebel links am Lenker ABS mit Bremsassistent.
Radfelgentyp	Aus Leichtmetall.
Vordere Radfelge	12" x 3,00
Hintere Radfelge	12" x 3,00
Vorderreifen	120/70 - 12" 58P Tubeless
Hintereifen	130/70 - 12" 62P Tubeless
Reifendruck vorderer Reifen (mit Beifahrer)	1,8 bar (1,8 bar)
Reifendruck hinterer Reifen (mit Beifahrer)	2,0 bar (2,2 bar)

Masse in fahrbereitem Zustand	163 kg
Technisch zulässige Höchstmasse bei voller Last	340 Kg
Batterie	12V-10Ah

### **MOTORDATEN**

Typ	Einzylinder 4-Taktmotor
Hubraum	278 cm <sup>3</sup>
Bohrung x Hub	75x63 mm
Verdichtungsverhältnis	11 ± 0,5 : 1
Motor-Leerlaufdrehzahl	1.700 ± 100 U/min
Ventilsteuerung	4 Ventile, einzelne obenliegende kettengesteuerte Nockenwelle.
Ventilspiel (kalt)	Ansaugung: 0,10 ± 0,02 mm Auslass: 0,10 ± 0,02 mm
Maximale Leistung	17,5 kW bei 8250 U/min
Maximales Drehmoment	26,0 Nm bei 5250 U/min
Antrieb	Stufenloses Automatikgetriebe mit Ausdehnungsscheiben und Drehkraftunterstützung, Keilriemen, automatische selbstlüftende Trocken-Fliehkraftkupplung, Antriebsraum mit Kühlgebläse.
Hinterradgetriebe	Mit Zahnrädern in Ölbad.

Schmierung	Motorschmierung mit kettengesteuerter Nockenpumpe (im Gehäuse) und doppeltem Netz- und Papierfilter.
Kühlung	Mit Druckumlauf von Flüssigkeit.
Motorstart	Elektrisch
Zündung	Elektronisch mit induktiver Hochleistungsentladung und mit getrennter Zündspule.
Vorzündung	Über Steuergerät gesteuerte dreidimensionale Mappe des Typs $\alpha/N$
Zündkerze	NGK MR7BI-8
Versorgung	Elektronische Einspritzung mit Drosselkörper $\varnothing$ 32 mm und elektrischer Kraftstoffpumpe.
Versorgung	Bleifreies Benzin max. E10 (ROZ 95)
Auspuff	Absorptionsauspuff mit 3-Wege-Katalysator und Lambdasonde.
Verdunstungsemissions-Kontrollsystem	Bestehend aus Aktivkohlefilter und Magnetventil, das vom Einspritzsteuergerät gesteuert wird.
Abgasnorm	EURO 5 (*)
Abgasnorm	CHINA 4 (*)

(\*): gemäß dem Bestimmungsmarkt.

## **LEISTUNG**

Motoröl	1,3 Liter
Getriebeöl	250 cm <sup>3</sup>
Kühlflüssigkeit	1,42 Liter
Benzintank	8,5 ± 0,5 Liter

## **UMRECHNUNG MASS EINHEIT - VON ANGELSÄCHSISCHEN SYSTEM AUF INTERNATIONALES SYSTEM (S.I.).**

1 Zoll (in)	25,4 Millimeter (mm)
1 Fuß (ft)	0,305 Meter (m)
1 Meile (mi)	1,609 Kilometer (km)
1 Gallone US (gal US)	3,785 Liter (l)
1 Pfund (lb)	0,454 Kilogramm (Kg)
1 Kubikzoll (in <sup>3</sup> )	16,4 Kubikzentimeter (cm <sup>3</sup> )
1 Pfund Fuß (lb ft)	1,356 Newton Meter (N m)
1 Meile pro Stunde (mi/h)	1,602 Kilometer pro Stunde (km/h)
1 Pfund pro Quadratzoll (PSI)	0,069 (Bar)
1 Fahrenheit (°F)	32+(9/5)Celsius (°C)

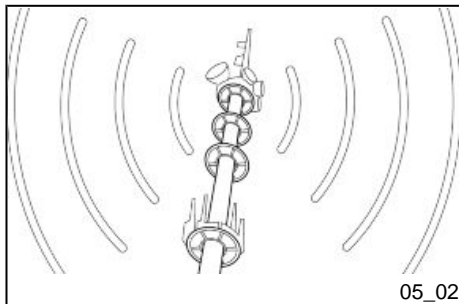

#### RED-RICHTLINIE 2014/53/EU

Alle vom Hersteller an diesem Fahrzeug installierten Funkanlagen entsprechen der Richtlinie 2014/53/EU (als RED-Richtlinie bekannt).

Die entsprechenden Zulassungsunterlagen stehen auf der folgenden Webseite zur Verfügung:

[redhomologation.piaggiogroup.com](http://redhomologation.piaggiogroup.com)



# Vespa Gts SuperTech 300 hpe

**Vespa®**



**Kap. 06  
Ersatzteile und  
zubehör**



## Hinweise (06\_01, 06\_02)

### WARNUNG



UM UNFÄLLE ZU VERMEIDEN, FAHRZEUGE MIT MONTIERTEM ZUBEHÖR ODER STARKER BELADUNG SEHR VORSICHTIG FAHREN, DA DIE STABILITÄT, DIE LEISTUNG UND SICHERHEIT DES FAHRZEUGS BEEINTRÄCHTIGT WERDEN KÖNNEN.

### WARNUNG



ES WIRD EMPFOHLEN NUR ORIGINAL PIAGGIO-ERSATZTEILE ZU VERWENDEN. DIESE SIND DIE EINZIGEN ERSATZTEILE, DIE DIE GLEICHE QUALITÄTSGARANTIE BIETEN, WIE DIE BEI DER HERSTELLUNG AM FAHRZEUG MONTIERTEN TEILE. WIR MACHEN DARAUF AUFMERKSAM, DASS BEIM EINSATZ NICHT ORIGINALER ERSATZTEILE ALLE ANSPRÜCHE AUF GARANTIELEISTUNGEN VERFALLEN.

### WARNUNG



DIE FA. PIAGGIO VERTREIBT EINE EIGENE ZUBEHÖRREIHE, NUR DIE TEILE AUS DIESER REIHE SIND DAHER DAS EINZIG ANERKANNTE UND GARANTIERTE ZUBEHÖR. FÜR DIE AUSWAHL DES ZUBEHÖRS UND DIE RICHTIGEN MONTAGE WENDEN SIE SICH DAHER UNBEDINGT AN EINE AUTORISIERTE VERTRAGSWERKSTATT. DER EINSATZ NICHT ORIGINALER ERSATZTEILE KANN DIE FAHRZEUGSTABILITÄT UND FUNKTIONSFÄHIGKEIT DES FAHRZEUGS BEEINTRÄCHTIGEN UND DEMENTSPRECHEND GEFÄHRLICH FÜR DIE FAHR SICHERHEIT UND DIE GESUNDHEIT DES FAHRERS SEIN.



**WARNUNG**

**DEN MIT ZUBEHÖR (STAUFACH BZW. WETTERSCHUTZ) AUSGERÜSTETEN SCOOTER NIE SCHNELLER ALS MIT 100 km/h FAHREN.**

**OHNE DIE O. G. ZUBEHÖRTEILE KANN DER SCOOTER SCHNELLER, ABER IMMER INNERHALB DER GESETZLICH VORGESEHENEN GRENZEN, GEFAHREN WERDEN.**

**SIND AM ROLLER NICHT ORIGINALE PIAGGIO-ZUBEHÖRTEILE ANGEBRACHT WORDEN, IST DAS FAHRZEUG STARK BELADEN, IST DER ALLGEMEINE FAHRZEUGZUSTAND NICHT BESONDERS GUT ODER WENN ES DIE WETTERBEDINGUNGEN ERFORDERN, MUSS DIE GESCHWINDIGKEIT NOCH WEITER VERRINGERT WERDEN.**

**WARNUNG**

**WIR RATEN ZU BESONDERER VORSICHT BEI DER INSTALLATION UND ENTFERNUNG EINER EVENTUELLEN MECHANISCHEN DIEBSTAHLSICHERUNG (BÜGELSCHLÖSSER, BREMSSCHEIBENBLOCKIERUNG USW.).**

**EIN FALSCHER EIN- ODER AUSBAU IN DER NÄHE VON BREMSLEITUNGEN, BOWDENZÜGEN BZW. STROMKABELN, ODER WENN VERGESSEN WURDE DIE DIEBSTAHLSICHERUNG BEIM LOSFAHREN ZU ENTFERNEN, KANN ZU SCHWEREN SCHÄDEN AN DEN BAUTEILEN FÜHREN, DIE FAHRZEUGFUNKTIONEN BEEINTRÄCHTIGEN UND IST EINE GEFAHR FÜR DIE SICHERHEIT DES FAHRERS.**



# Vespa Gts SuperTech 300 hpe

**Vespa®**



**Kap. 07  
Das  
wartungsprogra  
mm**



## Tabelle wartungsprogramm (07\_01)

Die richtige Wartung ist ein entscheidender Faktor für eine lange Lebensdauer des Fahrzeuges bei besten Funktions- und Leistungseigenschaften.

Aus diesem Grund sind eine Reihe von Kontrollen und Wartungsarbeiten zu günstigen Preisen vorgesehen, die in der zusammenfassenden Übersicht auf der nächsten Seite wiedergegeben werden. Eventuelle kleine Funktionsstörungen sollten sofort einer **autorisierten Vertragswerkstatt** mitgeteilt werden, ohne um sie zu beheben auf den Ablauf des nächsten Wartungscoupons zu warten.

Die Wartungscoupons müssen in den vorgegebenen Zeitabständen durchgeführt werden, auch wenn die vorgesehene Kilometerleistung noch nicht erreicht wurde. Die pünktliche Ausführung der Wartungscoupons ist Voraussetzung für Garantieansprüche. Für weitere Informationen bezüglich der Garantieansprüche und der Durchführung des "Wartungsprogramms" siehe die "Garantiebedingungen".

### TABELLE PLANMÄSSIGE WARTUNG

Km x 1.000 oder (Monate) maximal	1 (1)	10 (10)	20 (20)	30 (30)	40 (40)	50 (50)	60 (60)
Sicherheitsverriegelungen	I	I		I		I	I
Zündkerze			R		R		R
Mittelständer		L	L	L	L	L	L
Antriebsriemen		R	R	R	R	R	R
Gasgriff	I	I	I	I	I	I	I
Kompletter Rollenbehälter		I	I	I	I	I	I
Diagnose mit Instrument	I	I	I	I	I	I	I
Luftfilter		R	R	R	R	R	R
CVT-Filter		I	I	I	I	I	I

Km x 1.000 oder (Monate) maximal	1 (1)	10 (10)	20 (20)	30 (30)	40 (40)	50 (50)	60 (60)
Motorölfilter	R	R	R	R	R	R	R
Ventilspiel		A	A	A	A	A	A
Elektrische Anlage und Batterie	I	I	I	I	I	I	I
Bremsanlage	I	I	I	I	I	I	I
Kühlflüssigkeit (2)	I	I	I	I	I	I	I
Bremsflüssigkeit (1) ; (2)	I	R	I	R	I	R	I
Motoröl	R	R	R	R	R	R	R
Hinterradgetriebeöl	R	I	R	I	R	I	R
Scheinwerferausrichtung		I	I	I	I	I	I
Bremsbeläge		I	I	I	I	I	I
Laufschuhe / Variatorrollen		R	R	R	R	R	R
Reifendruck und Verschleiß	I	I	I	I	I	I	I
Probefahrt des Fahrzeugs	I	I	I	I	I	I	I
Federung		I	I	I	I	I	I
Lenkung	A	A	A	A	A	A	A

**(I): KONTROLLIEREN UND REINIGEN, EINSTELLEN, SCHMIEREN ODER GEGEBENENFALLS AUSWECHSELN. (C): REINIGEN, (R): AUSWECHSELN, (A): EINSTELLEN, (L): SCHMIEREN**

**(1) ACHTUNG: Wird diese Wartung nicht durchgeführt, kann dies zu einem Gesamtverlust der Funktionalität des Bremssystems führen.**

**(2) Alle 2 Jahre wechseln.**

## ANMERKUNG

BEI JEDER PROGRAMMIERTEN WARTUNG MUSS MIT DEM DIAGNOSEGERÄT DAS VORHANDENSEIN EVENTUELLER FEHLER UND DIE KORREKTHEIT DER PARAMETER GEPRÜFT WERDEN.

SICHERSTELLEN, DASS DIE KALIBRIERUNG DES FAHRZEUGS AKTUALISIERT IST, NACHDEM MAN DIE AKTUALISIERUNG DES DIAGNOSEGERÄTS DURCHGEFÜHRT HAT.



### Empfohlene Produkte (07\_02)

Die Piaggio Group empfiehlt die Produkte des «Offiziellen Partners Castrol» für die planmäßige Wartung ihrer Fahrzeuge.

Schmiermittel und Flüssigkeiten mit gleichwertigen oder höheren Spezifikationen als den vorgeschriebenen verwenden. Dies gilt auch für eventuelles Auffüllen.

### TABELLE DER EMPFOHLENE PRODUKTE

Produkt	Beschreibung	Angaben
Motoröl 5W -40	Schmiermittel auf synthetischer Basis für 4-Takt-Motoren.	SAE 5W-40; JASO MA, MA2; API SL; ACEA A3
Motoröl 10W -40	Schmiermittel auf Synthetikbasis für Viertaktmotoren (0°C < T < 45°C)	SAE 10W-40; JASO MB, MA, MA2; API SL
Getriebeöl 80W-90	Schmiermittel für Getriebe und Antriebe.	SAE 80W-90 API GL-4

<b>Produkt</b>	<b>Beschreibung</b>	<b>Angaben</b>
Frostschutzmittel gebrauchsfertig, Farbe rot	Frostschutzmittel auf der Basis von Ethylenglykol mit zugesetzten organischen Korrosionsinhibitoren. Farbe rot, gebrauchsfertig.	ASTM D 3306 - ASTM D 4656 - ASTM D 4985 - CUNA NC 956-16
Bremsflüssigkeit DOT 4	Synthetische Bremsflüssigkeit.	SAE J 1703; FMVSS 116; ISO 4925; CUNA NC 956 DOT4
Flüssigkeitsabweisendes Sprühfett	Kalziumhaltiges Sprühfett, fadenziehend, flüssigkeitsabweisend.	Weißes Sprühfett auf Basis von Calciumkomplexseife NLGI 2; ISO-L-XBCIB2





# Vespa Gts SuperTech 300 hpe

**Vespa®**



**Kap. 08**  
**Sonderausstattu**  
**ngen**



### Gepäckträger (08\_01, 08\_02, 08\_03)

Das Fahrzeug ist (sofern vorhanden) mit dem auf dem Foto gezeigten hinteren Griff "1" ausgestattet.



Das Fahrzeug ist (sofern vorhanden) mit dem auf dem Foto gezeigten hinteren Gepäckträger "2" ausgestattet.

Während des Gebrauchs des Fahrzeugs ohne Zuladung auf dem Gepäckträger, muss der spezielle Befestigungshaken «A» wie auf dem Foto gezeigt positioniert werden.

#### WARNUNG



**Maximal zulässige Zuladung: 6 kg**

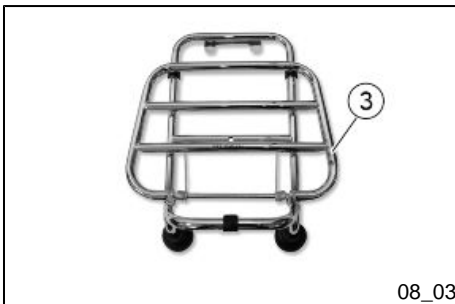

Das Fahrzeug ist (sofern vorhanden) sowohl mit dem vorderen Gepäckträger "3", als auch dem hinteren Gepäckträger "2" wie oben angegeben, ausgestattet.

#### WARNUNG



**Maximal zulässige Zuladung vorderer Gepäckträger: 4 kg**



08\_04

### Wetterschutz (08\_04, 08\_05, 08\_06)

Das Fahrzeug ist (sofern vorhanden) mit Wetterschutz ausgestattet, um ihn zu entfernen, wie folgt vorgehen:

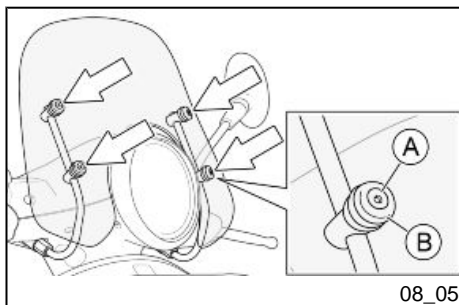

08\_05

- Die vier Schrauben «A» abschrauben und zusammen mit den entsprechenden Buchsen «B» entfernen.
- Die Wetterschutzscheibe entfernen.

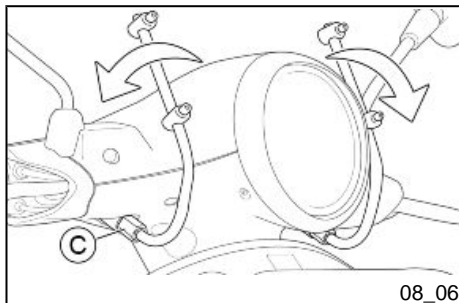

08\_06

- Auf beiden Seiten die Mutter «C» entfernen.
- Die Stangen des Wetterschutzes um 90° drehen, wie in der Abbildung gezeigt, dann entfernen.

Zum Wiedereinbau in umgekehrter Reihenfolge vorgehen.



# INHALTSVERZEICHNIS

## **A**

ABS: 45

## **B**

Batterie: 100, 101

Blinker: 113, 114

## **C**

Cockpit: 10

## **D**

Display: 14

## **E**

Einfahren: 79

Empfohlene Produkte: 142

## **F**

Fahren: 85

Fahrgestell- und  
Motornummer: 70

Fahrzeug: 9

## **G**

Gepäckträger: 146

## **K**

Kontrollen: 74

## **L**

Lampen: 110

Loch im Reifen: 118

Luftfilter: 97

## **M**

Motoröl: 91

## **R**

Reifen: 95, 118

Rückspiegel: 116

## **S**

Sicherungen: 103

Sitzbank: 69

Starten: 79

Ständer: 83

## **W**

Wartung: 89

## **Z**

Zündkerze: 96



Die Angaben und Abbildungen dieser Veröffentlichung dienen nur zur Beschreibung und sind nicht verbindlich. Piaggio Việt Nam behält sich das Recht vor, bei Beibehaltung der gleichen grundlegenden Leistungseigenschaften des hier beschriebenen und abgebildeten Produkts, jederzeit Veränderungen an mechanischen Teilen, Ersatzteilen und Zubehör zur Funktionsverbesserung bzw. aus Konstruktions- oder Handelsgründen vorzunehmen, ohne sich dabei zu verpflichten, umgehend diese Veröffentlichung auf den neuesten Stand zu bringen.

Nicht alle der in der vorliegenden Veröffentlichung aufgeführten Versionen sind in allen Ländern erhältlich. Die Verfügbarkeit der einzelnen Modelle muss beim offiziellen Piaggio-Verkaufsnetz überprüft werden.

"© Copyright 2022 - PIAGGIO VIỆT NAM. Alle Rechte vorbehalten. Vervielfältigung, auch teilweise, verboten."

PIAGGIO VIỆT NAM- Aftersales

LOT M - BINH XUYEN INDUSTRIAL ZONE - VINCH PHUC - VIET NAM

**CUSTOMER SERVICE CENTER**

Please contact us with following:

Hot line: **1800 5555 85**

E-Mail:

[customer.service@piaggio.com.vn](mailto:customer.service@piaggio.com.vn)

Website:

[www.piaggio.com.vn](http://www.piaggio.com.vn)